

# 湖南信息职业技术学院

## 2024 级大数据与会计专业人才培养方案

### 一、专业名称、代码及所属专业群

专业名称：大数据与会计

专业代码：530302

所属专业群：电商技术应用与服务专业群

### 二、入学要求

普通高级中学毕业、中等职业学校毕业或具备同等学力。

### 三、修业年限

基本修业年限为全日制三年。

### 四、面向职业分析

#### (一) 职业面向

职业面向如表 4-1 所示。

表 4-1 职业面向一览表

所属专业大类 (代码)	所属专业类 (代码)	对应行业 (代码)	主要职业类别 (代码)	主要岗位群或 技术领域举例	职业资格证书 或技能证书举例
财经商贸大类 (53)	财务会计类 (5303)	会计、审计及 税务服务 (7241)	会计专业人员 (2-06-03-00) 审计专业人员 (2-06-04-00) 税务专业人员 (2-06-05-00) 其他会计人员 (2-06-03-99)	目标岗位： 出纳 会计核算 财务管理 发展岗位： 税务管理 大数据财务分析 迁移岗位： 审计 财富管理	初级会计师职业资格证书 智能财税职业技能等级证 书（初级） 业财税融合成本管控职业 技能等级证书（中级） 业财税融合大数据投融资 分析职业技能等级证书 （中级） 会计软件应用（用友 ERP-M8.11）职业资格证书

#### (二) 职业发展路径

毕业生职业发展路径如表 4-2 所示。

表 4-2 毕业生职业发展路径

岗位类型	岗位名称	岗位要求
目标岗位	出纳	具备现金、银行项目和移动支付等新型结算方式的收付款业务核算、银行预留印鉴的保管、现金盘点、票据管理以及商业汇票的结算托收能力；利用人工智能技术进行账单核对、发票识别和工资发放等。
	会计核算	具备运用 Excel 进行财务数据统计分析、会计核算和智能化成本计算能力，能够熟练进行会计凭证的填制与审核、账簿的登记以及财务报表的编制和财务预测的能力；具备财务软件操作和维护能力，能规范完成账套初始化设置、记账凭证的填制与审核、财务系统记账与结账、账簿的查询与输出和智能财务共享等财务工作；能够运用区块链技术建立可追溯的会计账本。
	财务管理	能够运用财务管理的基本原理、方法为企业筹资、投资及营运提供分析、做出决策。具备大数据和人工智能应用能力，能够运用大数据、云计算进行财务预测，运用人工智能（AI）进行财务管理。
发展岗位	税务管理	具备开票软件、网上申报平台的操作能力，可独立完成发票填开、税费计算和纳税申报表的填制。具备涉税事务处理能力，能够进行基本的纳税筹划和纳税风险控制。
	大数据财务分析	能够熟练运用现代信息技术特别是大数据、人工智能技术，具备财务信息的数据挖掘、数据分析、数据应用、数据可视化，撰写财务分析报告的能力。
迁移岗位	审计	具备遵纪守法，遵守职业道德，客观公正，实事求是素养；熟练掌握与审计事项有关的法律法规和政策，依法独立行使审计监督权的能力；能够运用大数据进行审计。
	财富管理	具备优秀的组织策划、团队管理、沟通协调等能力，帮助企业和个人进行财富管理。

## 五、培养目标

本专业培养理想信念坚定，德、智、体、美、劳全面发展，掌握扎实的科学技术文化基础和财务会计、管理会计等知识，具备企业财务会计核算和管理会计分析、预测、规划、决策、控制、评价等能力，具有大数据思维，具备运用大数据对财务数据进行分析和应用的能力。具有精益求精的工匠精神和良好的信息素养，具备“坚持诚信，守法奉公、坚持准则，守责敬业、坚持学习，守正创新”的会计职业道德，面向会计、审计及税务服务职业群，能够从事面向会计、审计及税务服务行业的出纳、会计核算、财务管理等工作，服务湖南“三高四新”美好蓝图和长沙市“强省会”战略实施的高素质复合型技术技能人才。

## 六、培养规格

本专业毕业生应在素质、知识和能力等方面达到以下要求：

### （一）素质

#### 1、思想政治素质

Q1: 坚定拥护中国共产党领导和我国社会主义制度,在习近平新时代中国特色社会主义思想指引下,践行社会主义核心价值观,具有深厚的爱国情感和中华民族自豪感。

Q2: 崇尚宪法、遵法守纪、崇德向善、诚实守信、尊重生命、热爱劳动,履行道德准则和行为规范,具有社会责任感和社会参与意识。

## 2、身心素质

Q3: 具有健康的体魄、心理和健全的人格,掌握基本运动知识和1~2项运动技能,养成良好的健身与卫生习惯,良好的行为习惯。

Q4: 具有一定的审美和人文素养,具有感受美、表现美、鉴赏美、创造美的能力,能够形成1~2项艺术特长或爱好。

## 3、职业素质

Q5: 具有质量意识、环保意识、安全意识、信息素养、工匠精神、创新思维、科学思维、大数据思维、国际视野和财务洞察力。

Q6: 勇于奋斗、乐观向上,具有自我管理能力、职业生涯规划的意识,有较强的集体意识和团队合作精神。

Q7: 具有“坚持诚信,守法奉公、坚持准则,守责敬业、坚持学习,守正创新”的会计职业道德。

# (二) 知识

## 1、公共基础知识

K1: 熟悉公共法律法规、环境保护、安全消防、文明生产等知识。

K2: 掌握必备的思想政治理论、科学文化基础知识和中华优秀传统文化知识。

## 2、专业知识

K3: 掌握经济、财政、金融、管理、市场营销基础、商务礼仪等基础知识。

K4: 掌握会计核算、成本计算、成本管理、管理会计、财务分析、企业内部控制、审计和资产评估等专业知识。

K5: 掌握大数据技术、数据库技术等基础知识。

K6: 掌握税法及其纳税的基本知识。

K7: 掌握会计信息系统、ERP 供应链管理等专业知识。

K8: 掌握财务制度设计等相关知识。

### **(三) 能力**

#### **1、通用能力**

A1: 具有探究学习、终身学习、分析问题和解决问题的能力。

A2: 具有良好的语言、文字表达能力和沟通能力。

A3: 具有团队合作能力。

A4: 具有信息技术应用与维护能力。

#### **2、专业能力**

A5: 具有商务礼仪、管理、营销等能力。

A6: 具有熟悉经济、财政金融法规，独立完成日常经济业务的会计核算能力，具有应用财务软件、智能化工具进行会计账务处理的能力。

A7: 具有利用成本管理的智能工具，科学编制成本计划，高质量开展产品成本的核算、成本分析、成本控制及绩效评价的能力。

A8: 具有文字、表格、图像的计算机处理和统计分析能力，具有 Web 应用、Excel 文档、财务票据、银企业务功能的自动化处理、识别或实现，以及财务机器人应用流程调试等能力。

A9: 具有适应产业数字化发展需求的基本数字化管理，应用大数据技术进行业务财务数据收集、清洗、整理、挖掘，并进行财务分析和撰写财务分析报告的能力。

A10: 具有涉税事务处理能力，具有应用智慧化税控系统进行各种税费计算与申报的能力，能够进行基本的纳税筹划和纳税风险控制的能力。

A11: 具有一定的财务管理能力，能够运用财务管理的基本原理和方法进行中小微企业筹资、投资及营运方案的分析，能够运用预算编制的基本方法编制企业收入、成本费用以及项目预算。

A12: 具有运用会计、内部控制方法与技术，科学制订企业会计制度和内部控制制度的能力。

A13: 具有独立进行本量利分析、利润预测、产品开发决策、定价决策的能力。

A14: 具有审计、理财和资产评估能力。

## 七、课程设置及要求

### (一) 职业能力分析

典型工作任务与职业能力分析如表 7-1 所示。

表 7-1 典型工作任务与职业能力分析表

目标岗位	典型工作任务	职业能力	对应课程
出纳	货币资金业务处理	支付结算能力：能够办理现金收付、办理银行结算，登记日记账，日清月结。 票据处理能力：能够规范使用支票、保管有价证券、保管有关印章，登记注销支票，利用人工智能识别发票。	经济法基础 智能出纳业务实训
	往来结算	往来结算能力：能够办理往来结算、核算其他往来款项，防止坏账损失，利用人工智能进行往来账单核对。	
	工资结算	工资结算能力：能够执行工资计划、审核工资单据，利用人工智能发放工资奖金。	
会计核算	会计要素核算	会计核算能力：能够运用 Excel 进行财务数据统计分析、会计核算和智能化成本计算，能够熟练进行会计凭证的填制与审核、账簿的登记以及财务报表和纳税申报表的编制和财务预测，运用区块链技术建立可追溯的会计账本。	会计基础 统计基础 智能化成本核算与管理 企业财务会计 Excel 财务应用 财务会计岗位综合实训 智慧税费申报与管理 会计信息系统应用 ERP 供应链管理 智能财务共享服务实训
	会计信息系统应用	系统操作能力：能够熟练操作会计信息系统软件，完成账套初始化设置、记账凭证的填制与审核、财务系统记账与结账。 决策支持能力：能够对各类业务和财务数据进行查询与输出，能够智能财务共享，以便为决策提供数据支撑。	
财务管理	筹资管理	筹资能力：能够通过吸收直接投资、发行股票等方式筹集权益资金，或通过向银行借款、发行债券等方式筹集负债资金。 筹资管理能力：具备大数据和人工智能应用能力，能够运用大数据、云计算和人工智能（AI）进行筹资管理。	企业管理基础 大数据技术应用基础 管理会计实务 企业财务管理 财务机器人应用与开发 财务大数据分析 市场营销基础
	投资管理	现金流管理能力：能够收回现金并对现金流进行管理。 投资管理能力：具备大数据和人工智能应用能力，能够运用大数据、云计算和人工智能（AI）进行投资管理。	
	营运资金管理	分析和判断力：能够熟练运用办公软件如 Excel、PPT 等，对营运资金数据进行分析 and 判断。 收支平衡能力：能够保持现金收支平衡，加强对存货、应收账款等管理。	

	利润分配管理	利润分配能力：能够合理分配利润。 利润管理能力：能够运用大数据和人工智能进行财务预测，运用人工智能（AI）进行利润分配管理。	
税务管理	税费计算、申报	开票能力：能够准确开具发票。 税费计算和申报能力：能够正确进行税费计算和纳税申报。 大数据税务分析和风控能力。能够利用大数据等新的信息技术进行税务分析和税务风险防范。	智慧税费申报与管理
大数据财务分析	大数据财务分析	财务分析能力：能够独立分析公司财务数据和报告，能够进行财务比较分析、趋势分析、财务预测、成本效益分析等。 数据分析能力：能够使用 Excel、SPSS 等工具进行数据处理和分析。 数据可视化能力：能够图表设计与呈现，能够通过数据可视化的方式展示分析结果和报告。	财务大数据分析
审计	审计	分析能力：能够分析复杂财务数据，从大量数据中发现问题和异常。 沟通能力：能够与企业的财务人员、管理人员沟通交流，能够向客户和检察机关等部门报告审计结果。 团队合作能力：审计工作通常是由一个团队完成的，需要与同事合作，协作解决审计中遇到的问题。 诚信和责任心：能够具备高度的诚信和责任心，能够认真对待工作，保守机密，恪守职业道德。	审计基础与实务
财富管理	财富管理	财富管理能力：能够运用专业知识给企业和个人进行财富管理。 沟通能力：能够对客户进行良好沟通。	企业财务管理 个人投资与理财 商务礼仪与职业形象

## （二）课证赛融通

### 1、课证融通

#### （1）通用证书

本专业相关的通用证书有普通话水平测试等级证书、全国计算机等级证书、高等学校英语应用考试证书，证书内容与课程的融合如表 7-2 所示。

表 7-2 通用证书融通表

证书名称	颁证单位	等级	融通课程
普通话水平测试等级证书	国家语委普通话与文字应用培训测试中心	二乙	诵读与写作 普通话语言艺术
全国计算机等级证书	教育部考试中心	二级	信息技术
高等学校英语应用考试证书	高等学校英语应用能力考试委员会	A 级	大学英语

#### （2）职业技能证书或职业资格证书

本专业相关的职业技能证书或职业资格证书有会计软件应用（用友ERP-M8.11）职业资格证书、初级会计师职业资格证书、智能财税职业技能等级证书、业财税融合成本管控职业技能等级证书（中级）、业财税融合大数据投融资分析职业技能等级证书（中级）等，证书内容与课程的融合如表 7-3 所示。

表 7-3 职业技能证书或职业资格证书融通表

职业技能等级证书名称/职业资格证书	颁证单位	等级	工作领域	工作任务	融通课程
会计软件应用（用友ERP-M8.11）职业资格证书	湖南省人力资源和社会保障厅	合格	用友软件操作	总账、薪资、固定资产、报表管理	会计信息系统应用
初级会计师职业资格证书	财政部	初级	会计核算	会计要素核算	会计基础 经济法基础 企业财务会计 智能出纳业务实训 财务会计岗位综合实训
智能财税职业技能等级证书	中联集团教育科技有限公司	初级	工商事项登记、税务事项登记、发票开具、申报纳税	企业设立与变更登记、企业年度报告、企业注销登记和注销税务登记、各项业务财务核算、报表编制和纳税申报	智慧税费申报与管理
业财税融合成本管控职业技能等级证书	湖南中德安普大数据网络科技有限公司	中级	筹资成本分析、生产成本分析	借款成本分析、债券成本分析、权益成本分析、生产成本预算分析、标准成本分析、生产成本控制分析	智能化成本核算与管理 管理会计实务
业财税融合大数据投融资分析职业技能等级证书	湖南中德安普大数据网络科技有限公司	中级	大数据技术基础应用、投资数据测算、融资数据测算	Python 基础编程、大数据抓取、大数据清洗与存储、投资现金流量测算、主要投资指标测算、其他投资指标测算、资金需要量测算、资金成本测算、杠杆系数测算	大数据技术应用基础 财务大数据分析

## 2、课赛融通

本专业相关的竞赛包括业财税融合大数据应用职业技能竞赛、会计实务职业技能竞赛、业财税融合大数据审计职业技能竞赛，竞赛内容与课程的融合如表 7-4 所示。

表 7-4 课赛融通表

赛项名称	组织机构	主要内容	融通课程
业财税融合 大数据应用 职业技能竞赛	全国职业院校技能大赛 执行委员会	1. 运用大数据工具完成筹资、投资、采购、生产、销售、分配业财税融合全流程价值管理任务。 2. 以业务流、数据流、核算流、知识流“四流融合”财务治理为主线，通过场景调度，完成业财数据的分析、数据消费、数据治理等，为企业目标预算和过程管理提供数据源及决策依据。 3. 利用流程自动化工具设计开发 RPA 财务机器人，运用智能化工具解决业务和财税管理服务、审计等方面问题。	企业财务会计 智慧税费申报与管理 管理会计实务 智能化成本核算与管理 财务机器人应用与开发 Excel 财务应用
会计实务职业 技能竞赛	全国职业院校技能大赛 执行委员会	1. 业财信息化业务处理。主要包括在企业会计信息系统中完成业财一体化设计、业财融合业务处理、管理会计业务处理；在企业财务共享系统中完成业、财、税、资共享业务处理。 2. 财务数字化业务处理。主要包括在企业财务数字化系统中完成财务大数据的采集、处理、挖掘、可视化与分析，辅助企业核心财务业务决策；结合财务业务场景完成财务 RPA 机器人的设计、开发与自动化执行。	企业财务会计 管理会计实务 企业财务管理 财务机器人应用与开发 智能财务共享服务实训
业财税融合 大数据审计 职业技能竞赛	湖南省职业院校技能大赛 执行委员会	1. 了解被审计单位及其环境、了解被审计单位内部控制。 2. 风险评估与应对、审计目标和审计计划、控制测试、实质性测试账项调整汇总、试算平衡 审计复核、审计报告。 3. 预算执行审计、成本控制审计、管理和绩效审计、内部控制审计、审计报告和管理建议书。	审计基础与实务

### （三）课程设置

本专业开设有公共基础必修课、专业基础课、专业核心课、综合实训课、专业选修（拓展）课、公共基础选修课 6 类课程，总开设 54 门课，学生共修 2692 学时，160 学分。

本专业在充分的人才培养调研和专家论证基础上，对接典型工作任务，结合初级会计师、金税财务应用、业财税融合成本管控、业财税融合大数据投融资分析等职业资格证书/职业技能等级证书，融入本专业主要国赛和省赛主要内容，重视大数据等新技术在专业的应用，突出课程思政及综合素养，构建了基于职业能力分析、岗课赛证融通的大数据与会计专业课程体系，如下图 1 所示。





图 1 基于职业能力分析、岗课赛证融通课程体系

本专业课程设置如下图 7-5。

表 7-5 本专业课程设置一览表

课程类别		课程性质	课程名称
公共基础课程		必修	军事理论、军事技能、思想道德与法治、习近平新时代中国特色社会主义思想概论、毛泽东思想和中国特色社会主义理论体系概论、形势与政策、劳动技能、大学体育、大学生就业指导、大学生心理健康、应用高等数学、大学英语、信息技术、创新创业基础与实践、诵读与写作、国家安全教育、专题教育
		选修	思维与表达类、文化与社会类、艺术与审美类、科技与经济类、思政教育类
专业课程	专业基础课程	必修	经济法基础、会计基础、商务礼仪与职业形象、市场营销基础、大数据技术应用基础、企业管理基础、财务机器人应用与开发、统计基础
	专业核心课程	必修	企业财务会计、会计信息系统应用、智能化成本核算与管理、管理会计实务、智慧税费申报与管理、财务大数据分析
	综合实训课程	必修	智能出纳业务实训、智能财务共享服务实训、Excel 财务应用、财务会计岗位综合实训、认识实习、专业技能训练、毕业设计（毕业项目综合训练）、岗位实习
	专业选修（拓展）课程	选修	审计基础与实务、ERP 供应链管理、企业财务管理、财政金融基础、财务制度设计、弟子规与职业素养、企业内部控制、企业经营沙盘模拟训练、资产评估、个人投资与理财

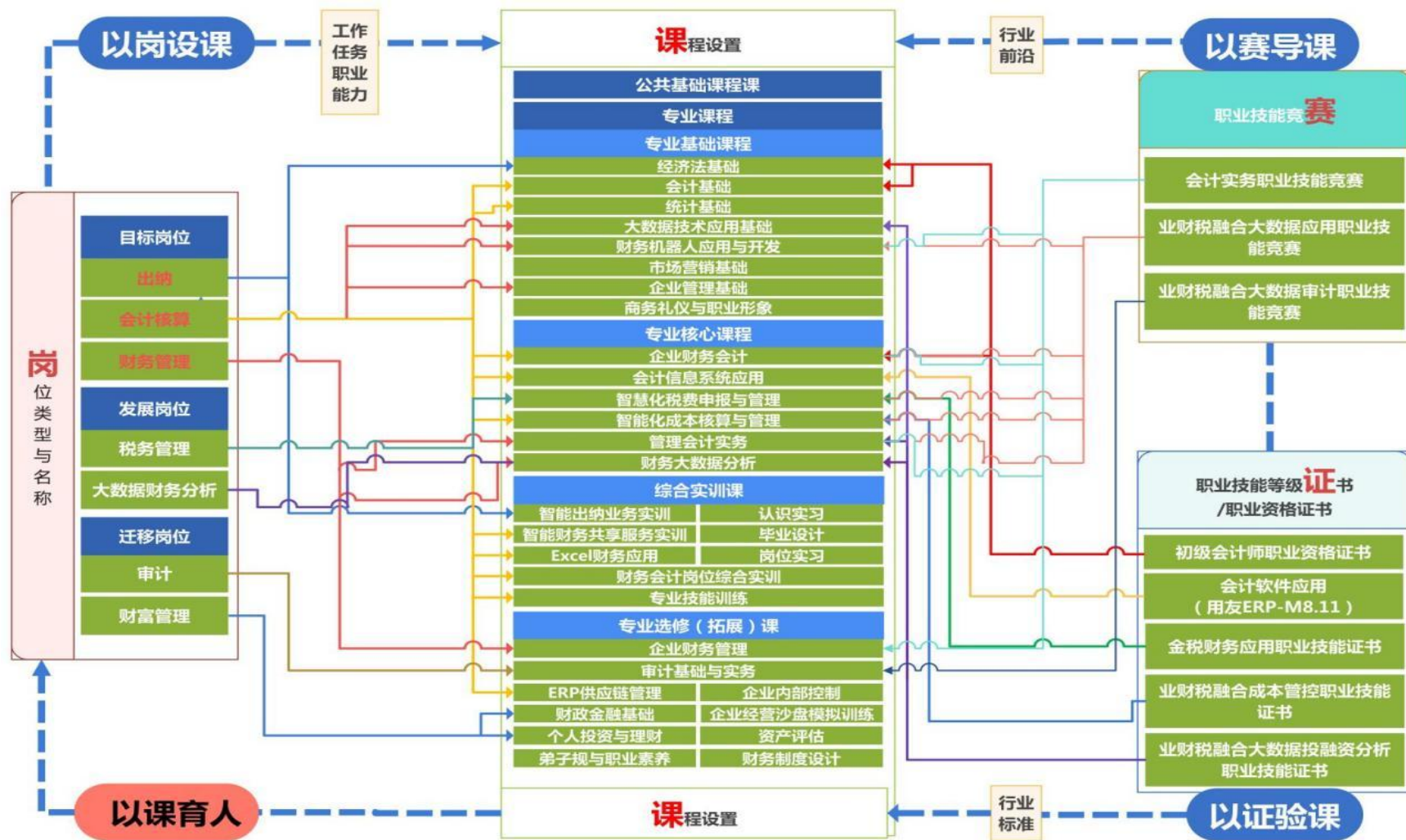
#### （四）课程描述及要求

##### 1、公共基础必修课程

包括《军事理论》《军事技能》《思想道德与法治》《习近平新时代中国特色社会主义思想概论》《毛泽东思想和中国特色社会主义理论体系概论》《形势与政策》《劳动技能》《大学体育》《大学生就业指导》《大学生心理健康》《应用高等数学》《大学英语》《信息技术》《创新创业基础实践》《诵读与写作》《国家安全教育》《专题教育》等 17 门课程，836 学时，47 学分。公共基础必修课程描述及要求如表 7-6 所示。

表 7-6 公共基础必修课程描述及要求

课程名称	课程目标	主要内容	教学要求	支撑的培养规格
军事理论	<p><b>素质目标：</b>增强国防观念和国家安全意识；强化爱国主义、集体主义观念，传承红色基因。</p> <p><b>知识目标：</b>掌握基本军事理论，了解我国的国防历史和现代化国防建设的现状，了解我国周边安全环境；掌握现代战争的特点，明确机械化、信息化战争的发展及对现代作战的影响。</p> <p><b>能力目标：</b>能够进行军事思想、信</p>	<p>模块一：中国国防的历史和现状</p> <p>模块二：中外近现代军事思想</p> <p>模块三：现代战争的特点及发展</p> <p>模块四：信息化战争的装备</p>	<p><b>（1）课程思政：</b>坚持立德树人，以爱国主义教育为核心，思想建设为关键，以树立学生主体思想为根本要求。加深学生对祖国以及对中国共产党和中国人民的感情。</p> <p><b>（2）教师要求：</b>有一定的军事理论基础。</p> <p><b>（3）教学条件：</b>以学生的发展为本的教学理念及多媒体教学。</p> <p><b>（4）教学方法：</b>采取直观演示法、案</p>	<p>Q1</p> <p>Q2</p> <p>Q5</p> <p>K2</p> <p>A1</p> <p>A4</p>

	息化战争、国防建设与国家安全的宣传。		例分析法、阅读讨论法、情景模拟法、辩论赛等教学方法。 (5) <b>考核评价:</b> 采取形成性考核+终结性考核的形式进行课程考核与评价。	
军事技能	<b>素质目标:</b> 培养严明的组织纪律性、强烈的爱国热情、善于合作的团队精神,提高综合国防素质。 <b>知识目标:</b> 掌握基本的军事技能和军事素质的相关知识。 <b>能力目标:</b> 拥有强健的体魄,具备基本的军事技能。	模块一: 共同条令教育与训练 模块二: 射击与战术训练 模块三: 防卫技能与战时防护训练 模块四: 战备基础与应用训练	(1) <b>课程思政:</b> 由学生教导团组织进行军事技能训练,着力培养学生严于律己、积极向上、吃苦耐劳的良好品质。 (2) <b>教师要求:</b> 具备一定的军事技能技巧,善于理论与实践相结合授课。 (3) <b>教学条件:</b> 实操设备及场地需求,如射击设备和相关防卫场地需求。 (4) <b>教学方法:</b> 采取讲授与实践相结合的方式进行教学 (5) <b>考核评价:</b> 采取形成性考核+终结性考核的形式进行课程考核与评价。	Q1 Q2 Q3 Q5 Q6 K2 A1 A2 A3 A4
思想道德与法治	<b>素质目标:</b> 培养良好的思想道德素质、法律素质,坚定马克思主义信仰,成为中国特色社会主义事业的合格建设者和可靠接班人。 <b>知识目标:</b> 正确理解和把握社会主义核心价值观体系、思想道德理论知识和法律基础知识。 <b>能力目标:</b> 主动提升思想道德素质和法律素养,善于结合专业特征开展思想道德与法治实践,提升信息检索、分析、分享和创新的技能。	模块一: 大学生活适应教育 模块二: 人生观教育 模块三: 理想信念教育 模块四: 中国精神教育 模块五: 社会主义核心价值观教育 模块六: 社会主义道德教育 模块七: 社会主义法治教育	(1) <b>教师要求:</b> 未来从事本课程教学工作的专任教师,应具备思政相关专业的硕士研究生学历或者本科学历及5年的思政教学经历。 (2) <b>教学条件:</b> 多媒体教室与望城区人民法院等校外实践基地。 (3) <b>教学方法:</b> 以任务驱动、案例分析、问题研讨为主要方法。 (4) <b>考核评价:</b> 实施过程性考核+综合性考核,按照过程性考核70%+综合性考核30%进行课程成绩评价。 (5) <b>课程资源:</b> <a href="https://www.xueyinonline.com/detail/223382450">https://www.xueyinonline.com/detail/223382450</a>	Q1 Q2 K1 A1
习近平新时代中国特色社会主义思想概论	<b>素质目标:</b> 成为习近平新时代中国特色社会主义思想的坚定信仰者和忠实实践者。 <b>知识目标:</b> 系统掌握习近平新时代中国特色社会主义思想的主要内容和精神实质;深刻理解习近平新时代中国特色社会主义思想的重要历史地位和作用。 <b>能力目标:</b> 能够自觉运用马克思主义立场、观点、方法分析和解决服务于建设社会主义现代化强国和实现中华民族伟大复兴实践中所遇到的问题。	专题一: 导论 专题二: 新时代坚持和发展中国特色社会主义 专题三: 以中国式现代化全面推进中华民族伟大复兴 专题四: 坚持党的全面领导 专题五: 坚持以人民为中心 专题六: 全面深化改革开放 专题七: 推动高质量发展 专题八: 社会主义现代化建设的教育、科技、人才战略 专题九: 发展全过程人民民主 专题十: 全面依法治国 专题十一: 建设社会主义文化强国 专题十二: 以保障和改善民生为重点加强社会建设 专题十三: 建设社会主义生态文明 专题十四: 维护和塑造国家安全 专题十五: 建设巩固国防和强大人民军队 专题十六: 坚持“一国两制”和推进祖国完全统一 专题十七: 中国特色大国外交和推动构建人类命运共同体 专题十八: 全面从严治党	(1) <b>教师要求:</b> 落实立德树人根本任务,遵循学生认知规律,以学生为中心,突出学生的主体地位。 (2) <b>教学条件:</b> 多媒体教室、线下实践教学基地、线上课程教学资源。 (3) <b>教学方法:</b> 讲授法、案例法、小组讨论法、实践研修、调查研究等。 (4) <b>考核评价:</b> 实施过程性考核+综合性考核,按照过程性考核70%+综合性考核30%进行课程成绩评价。	Q1 Q2 K2 A1
毛泽东思想和中国特色社会主义	<b>素质目标:</b> 热爱祖国,拥护中国共产党的领导,树立马克思主义信仰,坚定中国特色社会主义的道路自信、制度自信、理论自信和文化	专题一: 毛泽东思想 专题二: 邓小平理论 专题三: “三个代表”重要思想 专题四: 科学发展观	(1) <b>教师要求:</b> 以学生为本,突出学生的课堂主体地位和教师的课堂主导作用。 (2) <b>教学条件:</b> 多媒体教室	Q1 Q2 K2 A1

<p>主义理论体系概论</p>	<p>自信,自觉投身于实现中华民族伟大复兴的实践之中。  <b>知识目标:</b>掌握毛泽东思想、邓小平理论、“三个代表”重要思想和科学发展观的主要内容和历史地位。  <b>能力目标:</b>具有理论联系实际能力,能够运用马克思主义的立场、观点和方法分析问题和解决问题。</p>		<p>(3) <b>教学方法:</b>理论讲授和案例教学相结合。  (4) <b>考核评价:</b>实施过程性考核+综合性考核,按照过程性考核 70%+综合性考核 30%进行课程成绩评价。</p>	
<p>形势与政策</p>	<p><b>素质目标:</b>培养具有正确世界观和价值观的,充分认识中国特色社会主义制度的优越性,自觉增强爱国主义情感和报效国家社会主义事业接班人。  <b>知识目标:</b>了解新时代坚持和发展中国特色社会主义的生动实践,把握国际形势与政策变化与动向。  <b>能力目标:</b>学会正确认识世界和中国发展大势、中国特色和国际比较、时代机遇和风险挑战,提升与时俱进的能力。</p>	<p>专题一:党的建设  专题二:经济社会发展  专题三:港澳台工作  专题四:国际形势与政策</p>	<p>(1) <b>教师要求:</b>任课教师需为思政专业硕士研究生学历,能够及时深入了解党和国家政策、方针并做好阐释。  (2) <b>教学条件:</b>多媒体教室  (3) <b>教学方法:</b>讲授法、案例法、小组讨论法、实践研修、调查研究等。  (4) <b>考核评价:</b>过程性评价 50%,结果性评价 50%。  (5) <b>课程资源:</b>  <a href="http://www.xueyinonline.com/detail/232892669">http://www.xueyinonline.com/detail/232892669</a></p>	<p>Q1  Q2  K2  A1</p>
<p>劳动技能</p>	<p><b>素质目标:</b>具备崇尚劳动的意识,养成热爱劳动、珍惜劳动成果的良好习惯;具备绿色、环保、可持续发展的意识和理念;具备良好的卫生习惯。  <b>知识目标:</b>掌握相关劳动内容、劳动安全知识、绿色环保及垃圾分类常识;掌握劳动工具、劳保用品的使用方法;掌握校园文明监督员、宣传员的工作任务和工作规范。  <b>能力目标:</b>具备正确使用和维护劳动工具的能力;具备垃圾分类的能力;具备校园环境卫生、寝室环境卫生宣传、维护、监督的能力。</p>	<p>模块一:马克思主义劳动理论  模块二:垃圾分类知识  模块三:校园公共区域卫生打扫  模块四:寝室、教室卫生打扫</p>	<p>(1) <b>课程思政:</b>通过劳动教育,学生能够理解和形成马克思主义劳动观;具备较高的劳动安全意识;具备绿色、环保、可持续发展的意识和理念,帮助学生养成热爱劳动及良好的卫生习惯。  (2) <b>教师要求:</b>教师自身具备较强的马克思主义劳动理论知识和垃圾分类知识;熟练掌握相关劳动岗位技能,能正确指导学生劳动实践活动,能对学生开展劳动安全教育和指导。  (3) <b>教学条件:</b>劳动工具、垃圾分类场所及校园环境场所。  (4) <b>教学方法:</b>现场演示、现场讲解、线上自学相结合。  (5) <b>考核评价:</b>采取理论知识考核占 30%,校园公共区域卫生打扫占 40%,寝室、教室卫生打扫占 30%权重比形式进行课程考核与评价。</p>	<p>Q1  Q2  Q3  Q5  K1  A1  A3</p>
<p>大学体育</p>	<p><b>素质目标:</b>树立“健康第一、终身体育”意识,懂得营养、行为习惯和预防对身体发育和健康的影响;形成积极的体育行为和乐观开朗人生态度。  <b>知识目标:</b>掌握两项以上体育运动项目的基本知识、技术、技能。掌握科学的运动保健与康复练习方法。  <b>能力目标:</b>具备自我体质健康评价、编制可行锻炼计划、科学健身的能力;具备运动项目技术迁移能力,发展与专业需求相适应的体育素养,形成良好的社会适应和专业发展能力。</p>	<p>模块一:体质达标测试  模块二:团队拓展活动  模块三:球类运动  模块四:体育艺术项目  模块五:民族传统项目  模块六:体育理论:  模块七:课外体育</p>	<p>(1) <b>课程思政:</b>弘扬爱国主义、集体主义精神,磨炼坚持不懈、永不言弃的意志品质,传承民族传统精髓、增进文化自信,提升生命安全教育、助力健康中国发展,服务专业素养迁移融通。  (2) <b>教师要求:</b>具有体育与教育发展理念、遵循体育与互联网+应用、体育与专业岗位融合、体育与运动竞赛提升的教学指导能力的一专多能型教师。  (3) <b>教学条件:</b>安全完善的场地器材设备、多媒体教室、身体素质分析监测平台。  (4) <b>教学方法:</b>互联网+教学法、小组学练法、案例教学法、讲解示范法、纠错法、保护与帮助法、竞赛模拟法、创新展示法  (5) <b>考核评价:</b>过程考核(60%)+综合考核(30%)+发展性评价(10%):过程考核以“课堂加分+在线学习+运动</p>	<p>Q1  Q2  Q3  Q4  Q5  Q6  K2  A1  A2  A3</p>

			<p>校园”环节为主（60%），综合考核主要是项目实践考核+在线理论考试（30%）。发展性评价以“素养提升”评价（10%）</p> <p><b>（6）课程资源：</b>  <a href="https://mooc1.chaoxing.com/course/235719943.html">https://mooc1.chaoxing.com/course/235719943.html</a></p>	
大学生 就业 指导	<p><b>素质目标：</b>提升职业生涯发展的自主意识，把个人发展与国家社会发展相连接的家国意识，加强团队协作。</p> <p><b>知识目标：</b>了解职业生涯规划与就业创业的理念和知识，知晓常用的求职信息渠道和求职权益保护知识。</p> <p><b>能力目标：</b>能够合理制订并实施职业生涯规划、能够从多种渠道收集就业信息并完成求职材料制作、掌握求职面试技巧，提升沟通、礼仪、情绪管理和人际交往等通用职业技能。</p>	<p>专题一：职业生涯规划          专题二：职业能力与素质          专题三：制作求职材料          专题四：面试技能提升</p>	<p><b>（1）课程思政：</b>引导学生立足长沙，服务湖南，结合湖南省“三高四新”战略和自身特质，积极规划对接长沙二十二条产业链，提升本地就业率、服务地方社会经济发展。</p> <p><b>（2）教师要求：</b>授课教师应接受过系统的就业指导 and 生涯规划类培训有相关职业资格证书者优先，了解任教专业的职业特性和发展路径。</p> <p><b>（3）教学条件：</b>多媒体教室</p> <p><b>（4）教学方法：</b>采取互动式教学方法，运用多媒体、团体活动辅导，激发学生自我探索、自我决策的积极性和培养职业素养的主动性。</p> <p><b>（5）考核评价：</b>过程考核 60%，综合考核 40%（每学期完成指定模块的考核作业）。</p> <p><b>（6）课程资源：</b>  <a href="https://mooc1-1.chaoxing.com/course/209428561.html">https://mooc1-1.chaoxing.com/course/209428561.html</a></p>	<p>Q1 Q2 Q6 K1 A1 A2 A3 A4</p>
大学生 心理 健康	<p><b>素质目标：</b>增强维护心理健康、尊重热爱生命的意识，培养自尊自信、理性平和、积极向上的心态等。</p> <p><b>知识目标：</b>掌握心理健康知识理论和简单实用的心理调适方法。</p> <p><b>能力目标：</b>积极认识心理、认识自我、认识他人，培养积极情绪管理、人际交往、承压抗压、预防和应对心理问题等能力。</p>	<p>专题一：积极了解心理健康          专题二：积极进行学习管理          专题三：积极探索自我意识          专题四：积极提升人际交往          专题五：积极实现爱情管理          专题六：积极实现情绪管理          专题七：积极应对压力困扰          专题八：积极认知心理疾病          专题九：积极探索生命价值          专题十：积极建构幸福人生</p>	<p><b>（1）课程思政：</b>党的二十大精神、习近平青年观等融入教学环节、教学内容</p> <p><b>（2）教师要求：</b>应具备心理学相关专业的硕士学历，或心理学相关专业本科学历及 3 年的心理健康教学经历</p> <p><b>（3）教学条件：</b>多媒体教室、团体辅导室等场地</p> <p><b>（4）教学方法：</b>案例法、体验法、讨论法、自主学习法、小组合作法等</p> <p><b>（5）考核评价：</b>过程性评价（70%）与总结性评价（30%）</p> <p><b>（6）课程资源：</b>  <a href="https://www.xueyinonline.com/detail/232690747">https://www.xueyinonline.com/detail/232690747</a></p>	<p>Q3 Q6 K2 A1 A3</p>
经济 数学	<p><b>素养目标：</b>培养数学抽象、数据分析、知识迁移能力；培养严谨细致、敢于表达、吃苦耐劳、勇于创新的科学精神；厚植家国情怀，增强民族自信心和社会责任感；塑造科学创新、团结协作的职业素养。</p> <p><b>知识目标：</b>掌握函数与常用经济函数、极限、连续与间断、导数与微分、不定积分与定积分、线性规划与投入产出模型等基本原理；掌握 Matlab 科学计算、解决实际问题的方法。</p> <p><b>能力目标：</b>能够用数学眼光看待经济现象与经济问题；能够正确建立数学模型解决有关经济问题。</p>	<p>模块一：常用经济函数          模块二：函数极限与连续          模块三：导数及其经济应用          模块四：积分及其经济应用          模块五：线性代数初步及其经济应用          模块六：Matlab 数学实验</p>	<p><b>（1）课程思政：</b>将数学文化融入教学，以文化人；将经济问题与数学知识相结合，引导学生感悟数学应用价值。培养数学抽象、数据分析能力；提升民族自信心和民族自豪感。</p> <p><b>（2）教师要求：</b>教师应具备数学、统计学及相关专业的硕士及以上学历，具有数学教育、数学建模竞赛等相关经历及能力，注重“学生中心”教学理念。</p> <p><b>（3）教学条件：</b>多媒体智能化教室+装有 Matlab 软件的实训机房。</p> <p><b>（4）教学方法：</b>情景教学、任务驱动、问题探究、启发式教学方法等。</p> <p><b>（5）考核评价：</b>过程考核（60%）+综合考核（40%）：过程考核以“课前线上学习、课中课堂考核和课后拓展”环节为主（60%），综合考核主要是闭卷、</p>	<p>Q1 Q2 Q5 Q6 K2 A1 A2 A3 A4</p>

			无纸化考试（40%）。 <b>(6) 课程资源:</b> <a href="https://mooc1-1.chaoxing.com/course-ans/courseportal/234493246.html">https://mooc1-1.chaoxing.com/course-ans/courseportal/234493246.html</a>	
大学英语	<p><b>素质目标:</b> 加深对中华文化的理解, 继承中华优秀传统文化的前提下能有效完成跨文化沟通任务; 具备持续学习日常英语及本专业相关英语的能力</p> <p><b>知识目标:</b> 掌握英语字母、音素、词类、句型、语态、时态、语气、从句等语法知识。</p> <p><b>能力目标:</b> 能够在日常生活和职场中用英语进行有效沟通和解决生活、工作方面的问题; 能够辨析中英两种语言思维方式的异同, 提升逻辑、思辨和创新思维水平。</p>	<p>模块一: 人文底蕴</p> <p>模块二: 职业规划</p> <p>模块三: 职业精神</p> <p>模块四: 社会责任</p> <p>模块五: 科学技术</p> <p>模块六: 文化交流</p> <p>模块七: 生态环境</p> <p>模块八: 职场环境</p>	<p><b>(1) 课程思政:</b> 以传统文化为主线结合课程内容开展课程思政, 引导学生树立文化自信、正确的价值观, 培养爱国主义情怀和“家国共担”的奉献精神。</p> <p><b>(2) 教师要求:</b> 教师应具有英语类专业硕士及以上学历, 具备坚定的政治立场; 具有扎实的英语语言知识和语言应用能力, 熟悉跨文化交际策略和中西方政治、思想、文化差异。</p> <p><b>(3) 教学条件:</b> 多媒体教室。</p> <p><b>(4) 教学方法:</b> 线上线下相结合、任务驱动等教学方法。</p> <p><b>(5) 考核评价:</b> 过程考核(60%)+综合考核(40%)。过程性评价包含课堂考核、平时表现与综合过程考核三部分。</p> <p><b>(6) 课程资源:</b> <a href="https://www.xueyinonline.com/detail/228131948">https://www.xueyinonline.com/detail/228131948</a></p>	Q1 Q2 Q4 Q5 K2 A1 A2 A3 A4
信息技术	<p><b>素质目标:</b> 树立正确的信息社会价值观和责任感, 增强信息意识, 提升计算思维, 促进数字化创新与发展能力提升。</p> <p><b>知识目标:</b> 认识信息技术对人类生产、生活的重要作用, 了解现代社会信息技术发展趋势, 理解信息社会特征并遵循信息社会规范; 掌握常用的工具软件和信息化办公技术, 了解大数据、人工智能、区块链等新兴信息技术。</p> <p><b>能力目标:</b> 具备支撑专业学习的能力, 能在日常生活、学习和工作中综合运用信息技术解决问题; 强化认知、合作、创新能力, 具备独立思考 and 主动探究能力, 为学生职业能力持续发展奠定基础。</p>	<p>模块一: 文档处理</p> <p>模块二: 电子表格处理</p> <p>模块三: 演示文稿制作</p> <p>模块四: 信息检索</p> <p>模块五: 新一代信息技术</p> <p>模块六: 信息素养与社会责任</p>	<p><b>(1) 课程思政:</b> 以致敬雷锋精神结合课程内容开展课程思政, 在培养学生的信息技术综合应用能力的同时引导学生树立正确的世界观、人生观、价值观。</p> <p><b>(2) 教师要求:</b> 具有一定的信息技术实践经验和良好的课程教学能力。</p> <p><b>(3) 教学条件:</b> 多媒体机房。</p> <p><b>(4) 教学方法:</b> 线上+线下结合、小组合作法、任务驱动法进行教学。</p> <p><b>(5) 考核评价:</b> 过程考核60%(其中: MOOC平台学习20%, 技能训练30%, 平时表现10%), 综合考核(期末考试)40%。</p> <p><b>(6) 课程资源:</b> <a href="https://mooc1.chaoxing.com/course-ans/courseportal/224984189.html">https://mooc1.chaoxing.com/course-ans/courseportal/224984189.html</a></p>	Q1 Q2 Q3 Q4 Q5 Q6 K1 K2 A1 A2 A3 A4
创新创业基础与实践	<p><b>素质目标:</b> 培养创新创业素质、个人发展与国家社会发展相连接的家国意识, 团队协作素质。</p> <p><b>知识目标:</b> 了解创新的常用思维模式, 掌握项目开发知识、市场营销的基本知识、知晓公司注册的基本流程、掌握企业管理的一般知识。</p> <p><b>能力目标:</b> 能够独立进行项目策划并开展项目的可行性分析, 能够写作创业计划书、开展项目路演。具备企业人力资源管理、财务管理、风险管理能力。</p>	<p>专题一: 创业、创业精神及人生发展</p> <p>专题二: 开发创新思维与创新成果的实现</p> <p>专题三: 创业者与创业团队</p> <p>专题四: 创业项目的产生与评价</p> <p>专题五: 创业计划的拟定</p> <p>专题六: 商业模式设计</p> <p>专题七: 创业资源的获得</p> <p>专题八: 新企业的创办与管理</p> <p>专题九: 新创企业的风险识别与规避</p>	<p><b>(1) 课程思政:</b> 对接湖南省“三高四新”战略和长沙二十二条产业链, 自觉遵循创业规律, 积极投身创业实践, 服务地方经济社会。</p> <p><b>(2) 教师要求:</b> 授课教师要接受过系统的创新创业教育培训(有相关职业资格证书者优先), 熟悉高职院校学生身心发展特点和教学要求, 了解任教专业的职业特性和发展路径。</p> <p><b>(3) 教学条件:</b> 多媒体教室</p> <p><b>(4) 教学方法:</b> 采取参与式教学方法和翻转教学, 鼓励学生的参与和创造性思维。</p> <p><b>(5) 考核评价:</b> 过程考核60%, 以创业计划书作为综合考核40%。</p> <p><b>(6) 课程资源:</b> <a href="https://mooc1-1.chaoxing.com/course/232709915.html">https://mooc1-1.chaoxing.com/course/232709915.html</a></p>	Q1 Q2 Q5 Q6 K1 A1 A2 A3 A4
诵读与	<p><b>素质目标:</b> 坚定向上、向善的理想信念, 培养家国共担、手脑并用的</p>	<p>模块一: 中华经典诗词(先秦至近代)鉴赏与诵读</p>	<p><b>(1) 课程思政:</b> 以弘扬祖国大好河山、个人优秀品质、家国情怀为主线构建思</p>	Q1 Q2

写作	<p>人文情怀。</p> <p><b>知识目标：</b>了解中华优秀传统文化的发展脉络与主要内容、古今中外经典文学作品与作家，掌握基本应用文写作和专业应用文写作相关知识。</p> <p><b>能力目标：</b>能熟练诵读中外历代经典诗词文赋（部分），领会其中的人文精神、具备一定的应用文写作能力。</p>	模块二：文学写作及应用文写作	<p>政育人体系，拓宽学生的人文视野、增强人生感悟、强化审美品位、感受文化之美。</p> <p><b>(2) 教师要求：</b>授课教师要接受过较为系统的语言文学知识的学习，有比较深厚的人文素养。</p> <p><b>(3) 教学条件：</b>多媒体教室。</p> <p><b>(4) 教学方法：</b>产出导向法、任务教学法、小组合作法、讲授法等。</p> <p><b>(5) 考核评价：</b>过程考核占 60%，期末考核占 40%。期末考核采用经典诵读比赛加应用文写作的方式分两部分进行，分值各占 50%，经典诵读采用诵读比赛方式评分，应用文写作采用闭卷考核。</p> <p><b>(6) 课程资源：</b>  <a href="https://mooc1-1.chaoxing.com/course-ans/ps/222828395">https://mooc1-1.chaoxing.com/course-ans/ps/222828395</a></p>	Q4 K2 A2
国家安全教育	<p><b>素质目标：</b>具备广阔的全球视野和深切的人类情怀，凝聚攻坚克难、砥砺前行的强大力量，切实把学习成效转化为坚决维护国家主权、安全、发展利益的生动实践，筑牢维护国家安全的坚实屏障。</p> <p><b>知识目标：</b>掌握安全的内涵和意义、总体国家安全观的内涵和精神实质，切实树立总体国家安全观，理解中国特色国家安全道路、体系和机制，了解国家安全重点领域的基本问题。</p> <p><b>能力目标：</b>具备辨别损害和威胁国家安全行为的能力，提高维护国家安全的意识和能力。</p>	<p>模块一：总体国家安全观</p> <p>模块二：政治安全和经济安全</p> <p>模块四：军事、科技、社会和文化安全</p> <p>模块五：其他领域国家安全</p>	<p><b>(1) 课程思政：</b>坚持立德树人，引导学生树立总体国家安全观，弘扬爱国主义精神，坚持四个自信，成为新时代国家安全守护者。</p> <p><b>(2) 教师要求：</b>任课教师需为思政专业硕士研究生学历，能够及时深入了解国家安全并做好生动阐释。</p> <p><b>(3) 教学条件：</b>多媒体教室</p> <p><b>(4) 教学方法：</b>讲授法、案例法、小组讨论法、演绎法、调查研究等。</p> <p><b>(5) 考核评价：</b>过程性评价 60%，结果性评价 40%。</p>	Q1 Q2 Q3 Q5 K1 A1
专题教育（劳动、劳模、工匠精神）	<p><b>素质目标：</b>养成尊重劳动、热爱劳动、爱岗敬业、甘于奉献、精益求精、自律自省的优良品质，成长为知识型、技能型、创新型劳动者。</p> <p><b>知识目标：</b>以党和国家重要政策文件精神为指导，深刻理解劳动精神、劳模精神、工匠精神内涵及其内在联系。</p> <p><b>能力目标：</b>通过专题教育，具备正确认知、感悟劳动精神、劳模精神、工匠精神的能力，内化于心、外化于行，能够自觉践行劳动精神、劳模精神和工匠精神。</p>	<p>专题一：劳动精神</p> <p>专题二：劳模精神</p> <p>专题三：工匠精神</p>	<p><b>(1) 课程思政：</b>深度阐释劳模精神、劳动精神、工匠精神，引导青年学子适应当今世界科技革命和产业变革的需要，勤学苦练、深入钻研，勇于创新、敢为人先，为实施强国战略、全面建设社会主义现代化国家贡献智慧和力量。</p> <p><b>(2) 教师要求：</b>坚持立德树人，教师自身对“劳动精神、劳模精神、工匠精神”内涵有深刻地理解，能以身作则、言传身教，具备较强的教育教学能力。</p> <p><b>(3) 教学条件：</b>多媒体教室。</p> <p><b>(4) 教学方法：</b>内容讲授与案例分析讨论、故事解读、实践体验等有效结合。</p> <p><b>(5) 考核评价：</b>实施过程性考核 + 综合性考核，过程考核实行随堂考核，综合考核形式以完成理解劳模、劳动、工匠精神研究报告的形式进行。</p>	Q1 Q2 Q3 Q5 K1 A1 A3

## 2、专业基础课程

包括《经济法基础》《商务礼仪与职业形象》《市场营销基础》《会计基础》《大数据技术应用基础》《企业管理基础》《财务机器人应用与开发》《统计基础》8门课程，324课时，22学分。专业基础课程描述及要求如表 7-7 所示：

表 7-7 专业基础课程描述及要求

课程名称	课程目标	主要内容	教学要求（体现课程要求）	支撑的培养规格	融通赛证名称
经济法基础	<p><b>素质目标：</b>培养崇尚宪法、遵法守纪、坚持准则、严守法律，缘事析理、明辨是非，正确做人和做事，不做假账的职业道德和依法纳税意识。</p> <p><b>知识目标：</b>掌握经济法的基本概念和会计法律制度、支付结算法律制度、增值税和消费税法律制度、企业所得税和个人所得税法律制度、劳动合同与社会保障法律制度。</p> <p><b>能力目标：</b>具备初步运用经济法律知识观察、分析、处理经济问题的能力，提升大数据等信息技术应用能力。</p>	<p>模块一：经济法基础总论</p> <p>模块二：会计法律制度</p> <p>模块三：支付结算法律制度</p> <p>模块四：劳动合同与社会保险法律制度</p> <p>模块五：增值税、消费税法律制度</p> <p>模块六：企业所得税、个人所得税法律制度</p>	<p>（1）<b>课程思政：</b>立足于学生的实际工作需求，将工匠精神、诚实守信、劳动精神、爱岗敬业、手脑并用等思政元素融入教学内容，培养学生遵守财经纪律，树立遵纪守法等法治观念。</p> <p>（2）<b>教师要求：</b>掌握经济法相关知识；在教学过程中融入课程思政。</p> <p>（3）<b>教学条件：</b>理实一体化教室，学习通在线课程</p> <p>（4）<b>教学方法：</b>讲授法、案例法、小组讨论法、角色扮演法等。</p> <p>（5）<b>考核评价：</b>构建科学的多元主体参与的多元课程评价体系，课程考核包括过程性评价占 55%，增值过程评价占 10%，结果性评价占 35%。</p> <p>（6）<b>课程资源：</b> <a href="http://mooc1.chaoxing.com/course/204596792.html">http://mooc1.chaoxing.com/course/204596792.html</a></p>	Q1 Q2 Q6 Q7 K3 K6 A1 A3 A6	初级会计师职业资格证书
会计基础	<p><b>素质目标：</b>培养良好的会计职业道德观念、法制观念，认真贯彻执行国家财务、会计基本法规制度。</p> <p><b>知识目标：</b>了解基础会计知识的理论体系和知识结构；掌握会计核算的基本方法和企业主要经济业务的账务处理程序；掌握编制资产负债表和利润表的方法。</p> <p><b>能力目标：</b>具备独立完成日常经济业务的会计核算能力和基本的会计实务操作的能力；具有更新知识的自学能力，适应会计改革发展需要的能力。</p>	<p>模块一：认识会计职业</p> <p>模块二：填制和审核原始凭证</p> <p>模块三：填制和审核记账凭证</p> <p>模块四：登记会计账簿</p> <p>模块五：对账和结账</p> <p>模块六：编制财务报表</p> <p>模块七：选择和应用账务处理程序</p> <p>模块八：整理和保管会计档案</p> <p>模块九：出纳岗位模拟实训</p> <p>模块十：会计岗位综合模拟实训</p>	<p>（1）<b>课程思政：</b>立足于学生的实际工作需求，将团队精神、遵纪守法、爱岗敬业、诚实守信、劳动精神等渗透到学生的内心，让学生养成良好的会计职业素养。</p> <p>（2）<b>教师要求：</b>教师应具有较强的会计专业能力，注重培养学生综合素质，教学过程中融入课程思政。</p> <p>（3）<b>教学条件：</b>会计基本技能实训室，通过学习通、专一网等平台，实行线上线下混合式教学。</p> <p>（4）<b>教学方法：</b>案例教学、项目教学、启发式等教学方法。</p> <p>（5）<b>考核评价：</b>构建科学的多元主体参与的多元课程评价体系，课程考核包括过程性评价占 55%，增值过程评价占 10%，结果性评价占 35%。</p> <p>（6）<b>课程资源：</b> <a href="http://mooc1.chaoxing.com/course/214915733.html">http://mooc1.chaoxing.com/course/214915733.html</a></p>	Q1 Q2 Q5 Q7 K4 A1 A2 A3 A6	初级会计师职业资格证书
商务礼仪与职业形象	<p><b>素质目标：</b>能够深刻体会和理解礼仪对于提升自身综合素质的意义，并养成自觉的行为，逐渐形成良好的气质、风度和涵养，增强适应社会和职业变化的能力，增进在就业市场的软实力。</p> <p><b>知识目标：</b>理解和掌握职业形象礼仪、商务交往礼仪、商务活动礼仪和商务宴请礼仪等方面的基本知识。</p> <p><b>能力目标：</b>能够运用商务礼仪的一系列基本技能，包括职业形象设计、商务交往中的协调与沟通、商务会议的策划与组织、商务宴请的组织与安排等，得体地组织</p>	<p>模块一：认识商务礼仪</p> <p>模块二：职业形象礼仪</p> <p>模块三：商务交往礼仪</p> <p>模块四：商务活动礼仪</p> <p>模块五：商务宴请礼仪</p>	<p>（1）<b>课程思政：</b>开展道德观念教育；开展职业素养教育；开展诚信教育。</p> <p>（2）<b>教师要求：</b>具有商务礼仪理论知识，具备较强的实践能力。</p> <p>（3）<b>教学条件：</b>多媒体教室</p> <p>（4）<b>教学方法：</b>采用岗位实践+项目化教学模式，灵活运用案例分析、示范、情景模拟等教学方法。</p> <p>（5）<b>考核评价：</b>构建科学的多元主体参与的多元课程评价体系，课程考核包括过程性评价占 55%，增值过程评价占 10%，结果性评价占 35%。</p> <p>（6）<b>课程资源：</b> <a href="http://mooc1.chaoxing.com/course/208814749.html">http://mooc1.chaoxing.com/course/208814749.html</a></p>	Q1 -Q7 K1 K2 K3 A1 A2 A3 A5	



	或参与各类商务活动。				
市场营销基础	<p><b>素质目标:</b> 培养公平交易、诚信经营、营销价值观,以及爱岗敬业的职业观。</p> <p><b>知识目标:</b> 理解企业营销的基本过程,掌握国际市场营销基本理论和方法、技能。</p> <p><b>能力目标:</b> 能够分析产品和市场环境、调研并撰写报告、制定市场营销计划。</p>	<p>模块一: 市场营销岗位认知</p> <p>模块二: 市场营销环境分析</p> <p>模块三: 市场营销 4P 策略</p>	<p>(1) <b>课程思政:</b> 将爱国、诚信、公平、友善的社会主义核心价值观与社会利益、企业利益、消费者需求三者有机地结合,树立义利兼顾的社会市场营销观念。</p> <p>(2) <b>教师要求:</b> 具有市场营销与电子商务理论知识,参与过企业营销项目运作,具备较强的营销实践能力。</p> <p>(3) <b>教学条件:</b> 财务决策沙盘演练实训室,有无线 WiFi、音响、带投影功能的多媒体教室。</p> <p>(4) <b>教学方法:</b> 岗位任务驱动、案例分析、情景模拟、分组讨论等教学方法。</p> <p>(5) <b>考核评价:</b> 构建科学的多元主体参与的多元课程评价体系,课程考核包括过程性评价占 55%,增值过程评价占 10%,结果性评价占 35%。</p> <p>(6) <b>课程资源:</b>  <a href="https://www.xueyinonline.com/detail/227897050">https://www.xueyinonline.com/detail/227897050</a></p>	Q1 Q2 Q6 K1 K3 A1 A2 A3 A5	
大数据技术应用基础	<p><b>素质目标:</b> 牢记校训“家国共担、手脑并用”;培养良好的大数据素养和较强的大数据应用能力;培养大数据安全意识。</p> <p><b>知识目标:</b> 掌握大数据基本概念、特征及技术;掌握 Python 的基本语法,具有程序设计的初步知识</p> <p><b>能力目标:</b> 具备数字化思维和数字化能力;具备用大数据思维和大数据工具解决实际财务工作问题的能力。</p>	<p>模块一: 大数据导论</p> <p>模块二: 夯实大数据基础——Python 基础</p> <p>模块三: Python 流程控制</p> <p>模块四: Python 在财务中的应用</p>	<p>(1) <b>课程思政:</b> 将大数据思维、信息素养、工匠精神、劳动精神等思政元素融入 Python 程序设计基础的教学内容,树立和培养大数据技术意识。</p> <p>(2) <b>教师要求:</b> 掌握 python 语言使用。</p> <p>(3) <b>教学条件:</b> 机房,安装 python 软件。</p> <p>(4) <b>教学方法:</b> 案例讨论、教师示范、学生实训相结合。</p> <p>(5) <b>考核评价:</b> 构建科学的多元主体参与的多元课程评价体系,课程考核包括过程性评价占 55%,增值过程评价占 10%,结果性评价占 35%。</p> <p>(6) <b>课程资源:</b>  <a href="https://mooc1.chaoxing.com/course-ans/courseportal/223502826.html">https://mooc1.chaoxing.com/course-ans/courseportal/223502826.html</a></p>	Q1 Q2 Q5 K5 A1 A4 A9	业财税融合大数据投融资分析职业技能等级证书
企业管理基础	<p><b>素质目标:</b> 培养探究问题、与人沟通、归纳总结、团队协作、解决问题、创新等能力。</p> <p><b>知识目标:</b> 认识企业管理的重要性,了解古今中外管理思想的发展,理解并掌握企业管理的基本原理和方法,利用企业管理知识进行具体管理案例分析。</p> <p><b>能力目标:</b> 能够运用 SWOT 分析等方法分析企业所处环境;能运用定性、定量决策方法解决现实管理决策问题;能初步设计组织结构、运用激励原理进行员工激励、掌握人力资源管理、运用管理创新和战略管理服务企业的管理工作。</p>	<p>模块一: 企业管理理论</p> <p>模块二: 企业管理智慧</p> <p>模块三: 企业管理职能</p>	<p>(1) <b>课程思政:</b> 立足于学生的实际工作需求,将工匠精神、诚实守信、劳动精神、爱岗敬业等思政元素融入教学内容,树立和培养管理意识和工作责任感,遵守职业道德。</p> <p>(2) <b>教师要求:</b> 要求教师既具有较强的理论基础,又有企业管理实践经验,将案例,时事热点和实践教学相结合。</p> <p>(3) <b>教学条件:</b> 通过学习通等平台,实行线上线下混合式教学。</p> <p>(4) <b>教学方法:</b> 任务驱动法、小组讨论法、启发式教学法等教学方法。</p> <p>(5) <b>考核评价:</b> 构建科学的多元主体参与的多元课程评价体系,课程考核包括过程性评价占 60%,增值过程评价占 10%,结果性评价占 30%。</p> <p>(6) <b>课程资源:</b>  <a href="https://www.xueyinonline.com/detail/243102746">https://www.xueyinonline.com/detail/243102746</a></p>	Q1 Q2 Q5 Q6 K5 K6 A1 A4 A11 A12	
财务	<b>素质目标:</b> 培养吃苦耐劳、独立	模块一: 发票机器人应用与开	(1) <b>课程思政:</b> 培养学生独立思考,	Q1	业财

机器人应用与开发	<p>思考和分析的能力。培养家国情怀和社会责任心，树立客观、公正，诚实守信的职业道德。</p> <p><b>知识目标：</b>掌握大数据基本知识、财务机器人应用和开发基本理论和开发流程。</p> <p><b>能力目标：</b>能够在企业实际应用财务机器人、设计财务机器人、使用软件开发财务机器人的能力，培养创新意识和创新思维能力。</p>	<p>发</p> <p>模块二：银行机器人应用与开发</p> <p>模块三：报销机器人应用与开发</p> <p>模块四：存货、薪酬、销售、采购和报表机器人应用</p> <p>模块五：纳税机器人应用与开发</p>	<p>创新创业意识，将“家国共担，手脑并用”意识融入教学，培养学生遵纪守法法治观念。</p> <p><b>(2) 教师要求：</b>掌握财务机器人应用和开发相关知识；具备一定的财务机器人开发实践经验，在教学过程中融入课程思政。</p> <p><b>(3) 教学条件：</b>财务大数据可视化实验室和校外实训基地，学习通在线课程和财务机器人开发平台和软件。</p> <p><b>(4) 教学方法：</b>案例教学、探究教学等教学方法。</p> <p><b>(5) 考核评价：</b>构建科学的多元主体参与的多元课程评价体系，课程考核包括过程性评价占 55%，增值过程评价占 10%，结果性评价占 35%。</p>	<p>Q2</p> <p>Q5</p> <p>Q6</p> <p>Q7</p> <p>K5</p> <p>A1</p> <p>A4</p> <p>A6</p> <p>A8</p>	<p>税融</p> <p>合大</p> <p>数据</p> <p>应用</p> <p>职业</p> <p>技能</p> <p>竞赛</p> <p>、</p> <p>会计</p> <p>实务</p> <p>职业</p> <p>技能</p> <p>竞赛</p>
统计基础	<p><b>素质目标：</b>培养良好的职业道德，提升自身综合素质和服务意识，养成数据安全意识。</p> <p><b>知识目标：</b>理解统计的基础概念与方法；掌握常用的统计数据分析方法。</p> <p><b>能力目标：</b>具备运用统计资料反映社会经济现象数量方面的能力；具备独立设计统计调查方案，搜集统计资料的能力；具备运用统计分组、分配数列、统计图表等方法对原始数据进行系统统计整理的能力；具备运用常用统计数据分析方法进行统计分析的能力。</p>	<p>模块一：统计认知</p> <p>模块二：统计调查</p> <p>模块三：统计整理</p> <p>模块四：统计分析</p>	<p><b>(1) 课程思政：</b>立足于岗位需求，将求真务实、认真严谨、职业责任感、民族自豪感、家国共担等思政元素融入教学内容，培养学生严谨的科学态度，对数据精益求精的工匠精神。</p> <p><b>(2) 教师要求：</b>具备丰富实践教学经验的“双师型”教师，能够熟练操作计算机、统计软件、调查软件等。</p> <p><b>(3) 教学条件：</b>会计基本技能实训室，安装统计软件（Excel 或 SPSS）和调查软件。</p> <p><b>(4) 教学方法：</b>情景设定法、案例教学法、演示法、任务驱动法等。</p> <p><b>(5) 考核评价：</b>构建科学的多元主体参与的多元课程评价体系，课程考核包括过程性评价占 55%，增值过程评价占 10%，结果性评价占 35%。</p> <p><b>(6) 课程资源：</b> <a href="http://mooc1.chaoxing.com/course/227539455.html">http://mooc1.chaoxing.com/course/227539455.html</a></p>	<p>Q1</p> <p>Q2</p> <p>Q5</p> <p>Q6</p> <p>K3</p> <p>A1</p> <p>A2</p> <p>A3</p> <p>A8</p>	

### 3、专业核心课程

包括《企业财务会计》《会计信息系统应用》《智能化成本核算与管理》《管理会计实务》《智慧税费申报与管理》《财务大数据分析》6 门课程，428 课时，29 学分。专业核心课程描述及要求如表 7-8 所示：

表 7-8 专业核心课程描述及要求

课程名称	课程目标	主要内容	教学要求（体现课程要求）	支撑的培养规格	融通赛证名称
企业财务会计	<p><b>素质目标：</b>培养诚实守信、不做假账的良好会计品格，做到“爱岗敬业，坚持准则，不做假账”。</p> <p><b>知识目标：</b>掌握企业财务会计的基本理论知识；掌握企业财务会计工具的应用；掌握企业日常经济业务的具体内容及会计处理方法；掌握财务报表的编制方法。</p>	<p>模块一：财务会计认知</p> <p>模块二：财务分岗技能</p> <p>模块三：财务报表技能</p>	<p><b>(1) 课程思政：</b>以规则意识为主线，结合会计职业特点，融入中国优秀商贸文化和核心价值观，构建理想信念、职业道德和个人修养相结合的全方位课程思政体系。</p> <p><b>(2) 教师要求：</b>熟练掌握企业财务会计相关知识，能编制财务报表，有相关行业企业从业或者培训经历，能在会计</p>	<p>Q1</p> <p>Q2</p> <p>Q5</p> <p>Q7</p> <p>K4</p> <p>A1</p> <p>A2</p> <p>A3</p>	<p>初级</p> <p>会计</p> <p>师职</p> <p>业资</p> <p>格证</p> <p>、</p> <p>书、</p> <p>业</p> <p>财税</p> <p>融合</p>

	<p><b>能力目标：</b>能够熟练进行企业日常经济业务的会计处理；能够运用会计基本理论知识解释资产负债表、利润表等财务报表各项项目的信息生成过程和常见问题。</p>		<p>教学的过程中融入课程思政。</p> <p><b>(3) 教学条件：</b>校内外实习实训基地。</p> <p><b>(4) 教学方法：</b>课堂讲授法、演示法、练习法、讨论法、任务驱动法等教学方法。</p> <p><b>(5) 考核评价：</b>构建科学的多元主体参与的多元课程评价体系，课程考核包括过程性评价占 55%，增值过程评价占 10%，结果性评价占 35%。</p> <p><b>(6) 课程资源：</b>  <a href="https://www.xueyinonline.com/detail/232874809">https://www.xueyinonline.com/detail/232874809</a></p>	A6	大数据应用职业技能竞赛、会计实务职业技能竞赛
会计信息系统应用	<p><b>素质目标：</b>养成踏实肯干的工作作风和主动、热情、耐心的服务意识；具有严谨、诚信的职业品质和良好的职业道德；具有强烈的社会责任感、团队精神和协作精神。</p> <p><b>知识目标：</b>掌握会计信息系统应用的基础理论知识，理解会计软件的操作原理，熟练掌握会计软件的操作技能，使学生能够具有较高的会计信息化理论知识水平和较强的会计软件的操作能力。</p> <p><b>能力目标：</b>能建立中小型企业与基层单位的会计信息化管理制度，并熟练运用计算机和网络技术进行账务处理、薪资管理、固定资产管理、报表管理，对会计信息系统进行维护和数据管理。</p>	<p>模块一：会计信息系统应用（用友 ERP-M8.11 财务软件）</p> <p>模块二：会计信息系统应用（金蝶 KIS 财务软件）</p>	<p><b>(1) 课程思政：</b>以岗位工作任务为主线，将爱国教育、爱岗敬业、吃苦耐劳、手脑并用、沟通能力、团队合作能力、工匠精神及规范意识、合作意识、增强效率意识贯穿课程始终。</p> <p><b>(2) 教师要求：</b>具备会计知识和计算机相关知识，能熟练使用 ERP 供应链软件进行相关操作。</p> <p><b>(3) 教学条件：</b>会计信息化实习实训室和校外实训基地，用友、金蝶财务软件。</p> <p><b>(4) 教学方法：</b>案例讨论、教师操作示范与学生实训相结合。</p> <p><b>(5) 考核评价：</b>构建科学的多元主体参与的多元课程评价体系，课程考核包括过程性评价占 55%，增值过程评价占 10%，结果性评价占 35%。</p> <p><b>(6) 课程资源：</b>  <a href="https://www.xueyinonline.com/course/216814877">https://www.xueyinonline.com/course/216814877</a></p>	Q1 Q2 Q5 Q7 K3 K4 K7 K8 A1 A2 A3 A4 A6	会计软件应用（用友 ERP-M 8.11）
智能化成本核算与管理	<p><b>素质目标：</b>依法进行成本核算，具备节约意识，勇于承担责任，奉献社会，有远大理想和良好的职业道德和价值观。</p> <p><b>知识目标：</b>掌握运用大数据，对企业成本进行智能化核算与管理，熟悉成本管理的主要经济业务及其核算，掌握智能化编制与分析成本报表。</p> <p><b>能力目标：</b>能够进行智能化成本核算，科学进行成本分析与管理，运用大数据新技术赋能对成本进行管控。</p>	<p>模块一：模拟公司成本计算</p> <p>模块二：模拟公司核算要素费用</p> <p>模块三：模拟公司分配生产费用</p> <p>模块四：模拟公司成本计算的基本方法运用</p> <p>模块五：模拟公司成本计算的辅助方法运用</p> <p>模块六：模拟公司运用大数据进行成本报表的智能化编制与分析</p>	<p><b>(1) 课程思政：</b>遵法守纪、坚持准则、严守法律，诚实守信，同时准确高效计算产品成本，合理进行成本管理和控制，养成爱岗敬业、热情服务的职业道德。</p> <p><b>(2) 教师要求：</b>熟练掌握成本核算原理与流程相关知识，具有会计或者会计专业本科学历，有相关行业企业从业或者培训经历。</p> <p><b>(3) 教学条件：</b>BDA 大数据实训室，学习通在线课程。</p> <p><b>(4) 教学方法：</b>课堂讲授法、演示法、练习法等教学方法。</p> <p><b>(5) 考核评价：</b>构建科学的多元主体参与的多元课程评价体系，课程考核包括过程性评价占 55%，增值过程评价占 10%，结果性评价占 35%。</p> <p><b>(6) 课程资源：</b>  <a href="https://www.xueyinonline.com/detail/215934861">https://www.xueyinonline.com/detail/215934861</a></p>	Q1 Q2 Q5 Q7 K1 K4 A1 A2 A7	业财税融合成本管控职业技能等级证书、业财税融合大数据应用职业技能竞赛
管理会计实务	<p><b>素质目标：</b>具备管理会计的准则意识、法律意识、安全意识和诚信意识。</p> <p><b>知识目标：</b>了解管理会计的基本程序和方法；掌握短期经营决策</p>	<p>模块一：业财税融合与大数据</p> <p>模块二：营运管理与预测分析</p> <p>模块三：成本管控与经营决策</p> <p>模块四：流程管控与业绩考评</p>	<p><b>(1) 课程思政：</b>以管理会计岗位工作任务为主线，将社会责任、精益求精、诚实守信、工匠精神、家国情怀等有机融入课程教学内容。</p> <p><b>(2) 教师要求：</b>要求教师具有丰富的</p>	Q1 Q2 Q5 Q7 K4	业财税融合成本管控职

	<p>分析的各种方法；熟悉成本控制的含义，掌握标准成本系统、作业成本法的方法及成本差异的计算；懂得责任中心划分、责任评价的方法及内部转移价格的制定。</p> <p><b>能力目标：</b>能够进行本量利分析；能够科学地预测企业的销售量、销售额、利润和成本；能够准确进行生产经营短期决策，提出决策分析数据；能够对成本和资金进行控制，开展价值分析；能够正确评价经济业绩；能够对数据进行提炼和计算、建立基本模型。</p>		<p>专业知识，教学、科技服务能力，具有一定的大数据应用能力，能在教学过程中融入课程思政。</p> <p><b>(3) 教学条件：</b>运用超星学习通、专一网新商科实理教一体化平台，校内外实习实训基地等。</p> <p><b>(4) 教学方法：</b>任务驱动法、讲授法、案例法、练习法等教学方法。</p> <p><b>(5) 考核评价：</b>构建科学的多元主体参与的多元课程评价体系，课程考核包括过程性评价占 55%，增值过程评价占 10%，结果性评价占 35%。</p> <p><b>(6) 课程资源：</b> <a href="https://www.xueyinonline.com/detail/235382737">https://www.xueyinonline.com/detail/235382737</a></p>	<p>K5 A1 A2 A3 A4 A7 A8 A9 A13</p>	<p>业技能等级证书、业财税融合大数据应用职业技能竞赛、会计实务职业技能竞赛</p>
智慧税费申报与管理	<p><b>素质目标：</b>具有创新思维和管理能力。具备依法纳税、依法节税的意识，秉持实事求是、不畏艰苦、勇于奋斗的工作态度。</p> <p><b>知识目标：</b>掌握大数据财税信息采集方法；掌握设立登记、变更等涉税业务处理要点；掌握企业发票开具、查验等方法；掌握各税种的计算与纳税申报方法；掌握风险管控方法。</p> <p><b>能力目标：</b>能够运用大数据进行财税信息收集；能够正确进行发票管理；能够正确完成登记、变更、税费纳税申报；能够进行税务风险防范。</p>	<p>模块一：企业成立阶段涉税业务处理 模块二：企业经营阶段涉税业务处理 模块三：企业注销阶段涉税业务处理</p>	<p><b>(1) 课程思政：</b>坚定的理想信念，具备怀揣家国情怀，树立正确的世界观、人生观、价值观、道德观和法治观。</p> <p><b>(2) 教师要求：</b>具备扎实税务理论知识和丰富企业纳税筹划经验，培养学生纳税光荣，为国储财的思想。</p> <p><b>(3) 教学条件：</b>智能财税实习实训室和校外实习基地，成本核算软件。</p> <p><b>(4) 教学方法：</b>采用理实一体化模式。采用课堂讲授法、演示法、练习法等教学方法。</p> <p><b>(5) 考核评价：</b>构建科学的多元主体参与的多元课程评价体系，课程考核包括过程性评价占 55%，增值过程评价占 10%，结果性评价占 35%。</p> <p><b>(6) 课程资源：</b> <a href="https://www.xueyinonline.com/detail/241201100">https://www.xueyinonline.com/detail/241201100</a></p>	<p>Q1 Q2 Q5 Q7 K1 K6 A1 A3 A9 A10</p>	<p>智能财税职业技能等级证书、业财税融合大数据应用职业技能竞赛</p>
财务大数据分析	<p><b>素质目标：</b>具备认真严谨、精益求精的工匠精神；崇德向善、诚实守信、具有社会责任感和团队精神；具备协调能力、组织管理能力、全局观念；具备逻辑与数据思维、管理思维与财务决策思维。</p> <p><b>知识目标：</b>了解财务大数据分析平台的建模方法；掌握大数据可视化分析工具的运用；掌握资产负债表、利润表、现金流量表及财务比率指标等的分析思路和方法；掌握财务分析报告的撰写。</p> <p><b>能力目标：</b>能够进行数据挖掘、整合和应用；能够独立完成企业财务分析、可视化展示和财务诊断；能够从分析中发现问题、洞察问题、解决问题。</p>	<p>模块一：财务大数据认知与分析环境构建 模块二：数据准备 模块三：可视化设计 模块四：基础财务报表分析 模块五：投资者角度的财报分析 模块六：经营者角度的财报分析 模块七：资金分析与预测 模块八：销售收入分析与预测 模块九：费用分析</p>	<p><b>(1) 课程思政：</b>立足于学生的实际需求，认真严谨、精益求精的工匠精神；崇德向善、诚实守信、具有社会责任感和团队精神等渗透到学生的内心，让学生养成良好的职业素养。</p> <p><b>(2) 教师要求：</b>教师应掌握大数据分析的基础知识和扎实的财务分析能力，经济与管理相关专业，拥有企业工作经历或企业实践经历。</p> <p><b>(3) 教学条件：</b>财务大数据可视化实验室，通过学习通、专一网等平台，实行线上线下混合式教学。</p> <p><b>(4) 教学方法：</b>案例教学、项目教学、启发式等教学方法。</p> <p><b>(5) 考核评价：</b>构建科学的多元主体参与的多元课程评价体系，课程考核包括过程性评价占 55%，增值过程评价占 10%，结果性评价占 35%。</p> <p><b>(6) 课程资源：</b> <a href="http://mooc1.chaoxing.com/course/238642423.html">http://mooc1.chaoxing.com/course/238642423.html</a></p>	<p>Q1 Q2 Q5 Q7 K4 A1 A9</p>	<p>业财税融合大数据投融资分析职业技能等级证书</p>

#### 4、综合实训课程

包括《智能出纳业务实训》《智能财务共享服务实训》《Excel 财务应用》《财务会计岗位综合实训》《认识实习》《专业技能训练》《毕业设计（毕业项目综合训练）》《岗位实习》8门课程，786课时，42学分。综合实训课程描述及要求如表7-9所示：

表 7-9 综合实训课程描述及要求

课程名称	课程目标	主要内容	教学要求（体现课程要求）	支撑的培养规格
智能出纳业务实训	<p><b>素质目标：</b>培养较高的自律意识和法制观念；认真、细致、严谨的工作作风和敬业精神，形成良好的职业习惯；科学的创新精神和高尚的会计职业道德；较强的团队精神和交流沟通能力。</p> <p><b>知识目标：</b>熟悉出纳的基本工作过程；掌握出纳的基本理论；掌握主要经济业务的处理方法。</p> <p><b>能力目标：</b>具备职业认知能力：银行、税务、工商等机构的认知；具备基本技能操作能力：数字的书写、凭证、账簿的填制和登记等；具备正确填制与审核支票和银行进账单等业务单据的能力；能快速准确清点现金，实现数字小键盘的盲打。</p>	<p>模块一：认知出纳工作</p> <p>模块二：出纳基本功</p> <p>模块三：库存现金结算的业务办理</p> <p>模块四：银行存款结算的业务办理</p>	<p>(1) <b>课程思政：</b>通过案例使学生身临其境，培养学生的法制意识，形成认真细致和信用至上的职业素养和正确的思想理念。教学中始终强调学生的实训角色，不仅培养学生较强岗位适应能力，而且培养他们的团队精神和协作交流能力。</p> <p>(2) <b>教师要求：</b>掌握会计专业相关知识和出纳业务操作基本技能；具备一定的实践工作经验，在教学过程中融入课程思政。</p> <p>(3) <b>教学条件：</b>智能财税实习实训室和相关出纳信息化软件。</p> <p>(4) <b>教学方法：</b>案例教学法，情景模拟法。</p> <p>(5) <b>考核评价：</b>构建科学的多元主体参与的多元课程评价体系，课程考核包括过程性评价占 55%，增值过程评价占 10%，结果性评价占 35%。</p> <p>(6) <b>课程资源：</b> <a href="http://www.365ysx.com/#/teacherPositionManage">http://www.365ysx.com/#/teacherPositionManage</a></p>	Q1 Q2 Q6 K4 A1 A4 A6
智能财务共享服务实训	<p><b>素质目标：</b>培养良好的纳税职业道德和敬业精神。具备各行业税务信息的采集整理能力，应税、核税及纳税的处理与判断能力，具备良好的税务团队协作能力。</p> <p><b>知识目标：</b>掌握各行业会计人员的日常工作内容，熟悉不同行业的主要经济业务及其核算，掌握各个岗位职责，掌握各个岗位相对应的技能，充分理解不相容岗位相分离原则。</p> <p><b>能力目标：</b>能够智能处理票据采集、会计核算、编制报表和纳税申报。</p>	<p>模块一：公司账务处理票天下</p> <p>模块二：公司账务处理财天下</p> <p>模块三：公司账务处理金税师</p> <p>模块四：社会共享企业管家</p>	<p>(1) <b>课程思政：</b>培养学生独立思考，团体协作意识，将“家国共担，手脑并用”意识融入教学，培养学生遵纪守法等法治观念。</p> <p>(2) <b>教师要求：</b>掌握智能财税基础知识，能熟练运用智能财税平台，在教学过程中融入课程思政。</p> <p>(3) <b>教学条件：</b>智能财税实习实训室，学习通在线课程和智能财税实训平台。</p> <p>(4) <b>教学方法：</b>案例教学、探究教学等教学方法。</p> <p>(5) <b>考核评价：</b>构建科学的多元主体参与的多元课程评价体系，课程考核包括过程性评价占 55%，增值过程评价占 10%，结果性评价占 35%。</p> <p>(6) <b>课程资源：</b> <a href="https://mooc1.chaoxing.com/course/233701583.html">https://mooc1.chaoxing.com/course/233701583.html</a></p>	Q1 Q2 Q5 Q7 K5 K6 A1 A2 A6 A10
Excel 财务应	<p><b>素质目标：</b>培养创新素养和严谨求实的科学态度及自学能力。</p>	<p>模块一：Excel 财务应用基础</p>	<p>(1) <b>课程思政：</b>立足于学生的发展实际，注重对学生的爱国教育、爱岗</p>	Q1 Q2

用	<p><b>知识目标:</b> 了解会计办公软件基础知识, 熟悉 EXCEL 运行原理, 掌握 EXCEL 规范高效的操作技巧、常用数据处理功能和函数。</p> <p><b>能力目标:</b> 能够利用 EXCEL 建立工作簿、操作表及单元格、绘制图形、建立图表; 正确使用 EXCEL 财务函数; 会 EXCEL 数组公式的编辑和数据清单的创建、排序、筛选及汇总操作; 能利用 EXCEL 进行财务报表分析、EXCEL 进行财务决策, 完成实际工作情景中的信息与数据处理。</p>	<p>模块二: Excel 在薪资管理中的应用</p> <p>模块三: Excel 在固定资产管理中应用</p> <p>模块四: Excel 在账务处理中的应用</p> <p>模块五: Excel 在筹资管理中的应用</p> <p>模块六: Excel 在投资管理中的应用</p> <p>模块七: Excel 在利润管理中的应用</p> <p>模块八: Excel 在财务分析中的应用</p>	<p>敬业、劳动教育、团队合作、工匠精神及信息数据思维、创新意识的培养。</p> <p>(2) <b>教师要求:</b> 要求教师熟练应用 EXCEL 软件, 具有较高的信息化素养和教学经验。坚持立德树人, 融入课程思政。</p> <p>(3) <b>教学条件:</b> 通过学习通、专一网等平台, 实行线上线下混合式教学。</p> <p>(4) <b>教学方法:</b> 情景设定法、任务驱动法、操作演示法、小组讨论法等教学方法。</p> <p>(5) <b>考核评价:</b> 构建科学的多元主体参与的多元课程评价体系, 课程考核包括过程性评价占 55%, 增值过程评价占 10%, 结果性评价占 35%。</p> <p>课程资源: <a href="https://mooc1.chaoxing.com/course/200981134.html">https://mooc1.chaoxing.com/course/200981134.html</a></p>	Q5 Q7 K4 K5 A1 A3 A8 A11
财务会计岗位综合实训	<p><b>素质目标:</b> 培养会计从业人员良好的职业道德和法律素养; 较强的责任意识和敬业精神; 严谨细致的工作作风和吃苦耐劳的工作态度; 较强的团队协作精神和互助精神。</p> <p><b>知识目标:</b> 了解企业组织形式; 熟悉会计工作业务流程; 明确各个会计岗位职责; 掌握会计工作的具体方法; 掌握填制和审核原始凭证与记账凭证; 掌握账簿的设置与查询。</p> <p><b>能力目标:</b> 具备根据企业发生的经济业务进行日常核算的能力; 具备根据不同企业具体情况进行产品成本计算的能力; 具备对企业利润的形成和分配进行核算的能力; 具备设置和查询账簿并结账的能力。</p>	<p>模块一: 明确岗位设置</p> <p>模块二: 明确岗位职责</p> <p>模块三: 主要经济业务处理</p> <p>模块四: 综合业务实训</p>	<p>(1) <b>课程思政:</b> 以岗位工作任务为主线, 将团队合作能力、工匠精神及规范意识、合作意识、增强效率意识贯穿课程始终, 分析和解决会计应用中的实际问题, 能够举一反三, 灵活运用。</p> <p>(2) <b>教师要求:</b> 要求教师掌握出纳、财务会计、成本会计、税务会计、管理会计等相关知识, 能熟练应用大数据财务平台, 具有较高的信息化素养和教学经验。坚持立德树人, 融入课程思政。</p> <p>(3) <b>教学条件:</b> BDA 大数据实训室和校外实习实训基地, 专一网平台。</p> <p>(4) <b>教学方法:</b> 案例讨论、文献研究。</p> <p>(5) <b>考核评价:</b> 构建科学的多元主体参与的多元课程评价体系, 课程考核包括过程性评价占 55%, 增值过程评价占 10%, 结果性评价占 35%。</p> <p>(6) <b>课程资源:</b> 云上实训平台 <a href="http://www.365ysx.com/">http://www.365ysx.com/</a></p>	Q1 Q2 Q5 Q7 K4-K7 A1 A6 A7 A0
认识实习	<p><b>素质目标:</b> 培养爱岗敬业、精益求精、吃苦耐劳、团结合作的职业素养。</p> <p><b>知识目标:</b> 掌握实习岗位相关的行业企业标准和国家标准; 掌握劳动法、企业法、公司法、经济法基础知识; 掌握实习岗位应具备的会计专业知识。</p> <p><b>能力目标:</b> 能够胜任实习岗位; 能够完成角色转换并融入实习企业。</p>	<p>模块一: 横向认识实习</p> <p>模块二: 纵向认识实习</p>	<p>(1) <b>课程思政:</b> 立足于学生的实际工作需求, 将爱岗敬业、工匠精神、劳动精神、团队合作等思政元素融入教学内容。</p> <p>(2) <b>教师要求:</b> 教师具有中级及以上专业技术职称或 3 年以上教学经历或企业工作经历; 具有较强的校企合作协调和组织能力。坚持立德树人, 融入课程思政。</p> <p>(3) <b>教学条件:</b> 会计基本技能实训室和校外实习实训室。</p> <p>(4) <b>教学方法:</b> 案例讨论、教师示范、学生实训相结合。</p> <p>(5) <b>考核评价:</b> 构建科学的多元主体参与的多元课程评价体系, 课程考</p>	Q1 Q2 Q5 Q6 K1 K4 A1-A13

			核包括过程性评价占 55%，增值过程评价占 10%，结果性评价占 35%。	
专业技能训练	<p><b>素质目标：</b>具有团队意识、协作意识、管理意识；具备坚持准则、严谨、诚信的职业品质和良好的职业道德。</p> <p><b>知识目标：</b>掌握利用会计信息系统进行业财税融合处理的流程与方法；掌握管理会计、财务管理、财务分析、纳税筹划等基本方法；掌握大数据信息采集、整理、分析与应用基本方法。</p> <p><b>能力目标：</b>能够利用会计信息系统进行账务处理、出具财务报告，进行税收风险管控；能构建财务管理、管理会计等相关管理模型；能利用大数据进行信息采集并进行数据整理、分析。</p>	<p>模块一：业财税一体化业务处理</p> <p>模块二：构建财务管理、管理会计等相关管理模型</p> <p>模块三：大数据信息采集、整理、分析与应用</p>	<p>(1) <b>课程思政：</b>践行社会主义核心价值观，秉持坚持准则、严谨、诚信职业精神。</p> <p>(2) <b>教师要求：</b>教师需要具有本科及以上学历，并且从事本行业两到三年以上，较强的信息化软件与实训平台的操作能力。</p> <p>(3) <b>教学条件：</b>校内外实习实训基地。</p> <p>(4) <b>教学方法：</b>利用多媒体实操教学平台，采用情境教学模式，采用课堂谈论法、演示法、练习法等教学方法。</p> <p>(5) <b>考核评价：</b>构建科学的多元主体参与的多元课程评价体系，课程考核包括过程性评价占 55%，增值过程评价占 10%，结果性评价占 35%。</p> <p>(6) <b>课程资源：</b> <a href="https://mooc1-l.chaoxing.com/course/201791127.html">https://mooc1-l.chaoxing.com/course/201791127.html</a></p>	<p>Q1</p> <p>Q2</p> <p>Q5</p> <p>Q6</p> <p>K1</p> <p>K4-K8</p> <p>A5-A13</p>
毕业设计（毕业项目综合训练）	<p><b>素质目标：</b>形成严密的逻辑思维、数据思维和分析判断思维。</p> <p><b>知识目标：</b>掌握本专业毕业设计的基本程序和方法；了解我国相关的方针和政策；掌握云财务会计实务、纳税、会计信息系统应用等专业知识，并学以致用，将理论知识体系与专业操作技能紧密结合，巩固深化专业知识。</p> <p><b>能力目标：</b>能够运用大数据结合会计工作实际案例及任务清楚阐述自己的观点，并保持逻辑性和专业性；能在毕业设计中体现自己在专业领域有较深刻的认识并能有效解决用人单位、行业的实际问题。</p>	<p>模块一：毕业设计准备</p> <p>模块二：毕业设计选题</p> <p>模块三：毕业设计撰写</p> <p>模块四：毕业答辩</p>	<p>(1) <b>课程思政：</b>践行树立社会主义核心价值观，诚实守信、履行职业道德和职业规范。</p> <p>(2) <b>教师要求：</b>教师要求具备中级以上职称、每 5 年累计不少于 6 个月的企业实践经历。</p> <p>(3) <b>教学条件：</b>校内外实习实训基地。</p> <p>(4) <b>教学方法：</b>采用实习、毕业设计和就业一体化的教学模式。主要采用启发法、实习法等教学方法。</p> <p>(5) <b>考核评价：</b>构建科学的多元主体参与的多元课程评价体系，课程考核包括过程性评价占 55%，增值过程评价占 10%，结果性评价占 35%。</p> <p>(6) <b>课程资源：</b> <a href="https://mooc1-l.chaoxing.com/course/204973809.html">https://mooc1-l.chaoxing.com/course/204973809.html</a></p>	<p>Q1-Q3</p> <p>Q5</p> <p>Q6</p> <p>K1-K8</p> <p>A1-A13</p>
岗位实习	<p><b>素质目标：</b>培养爱岗敬业、精益求精、诚实守信的职业精神，在财税岗位自主学习、终身学习，增强就业能力。</p> <p><b>知识目标：</b>了解企业的运作、组织架构、规章制度和企业文化；了解典型工作任务工作流程、内容及核心技能。</p> <p><b>能力目标：</b>能够掌握会计岗位的典型工作任务——货币资金业务处理、往来结算、工资结算、会计要素核算、会计信息系统应用、筹资管理、投资管理、营运资金管理、利润分配管理的工作流程、工作内容及核心技能。</p>	<p>模块一：企业认知</p> <p>模块二：岗位认知</p> <p>模块三：岗位实习</p> <p>模块四：实习总结</p>	<p>(1) <b>课程思政：</b>以岗位工作任务为主线，将爱国教育、爱岗敬业、劳动教育、团队合作、工匠精神及创新意识贯穿课程始终。</p> <p>(2) <b>教师要求：</b>教师具有中级及以上专业技术职称或 3 年以上教学经历或企业工作经历；具有较强的校企合作协调和组织能力。坚持立德树人，融入课程思政。</p> <p>(3) <b>教学条件：</b>校内外实习实训基地。</p> <p>(4) <b>教学方法：</b>案例讨论、教师示范、学生实训相结合。</p> <p>(5) <b>考核评价：</b>构建科学的多元主体参与的多元课程评价体系，课程考核包括过程性评价占 55%，增值过程评价占 10%，结果性评价占 35%。</p>	<p>Q1-Q7</p> <p>K1-K4</p> <p>A1-A13</p>

## 5、专业选修（拓展）课程

专业选修（拓展）课程包括《ERP 供应链管理》《审计基础与实务》《企业财务管理》《财政金融基础》《财务制度设计》《弟子规与职业素养》《企业内部控制》《企业经营沙盘模拟训练》《资产评估》《个人投资与理财》等 10 门课程备选，学生须修满 218 课时、15 学分。专业选修（拓展）课程描述及要求如表 7-10 所示：

表 7-10 专业选修（拓展）课程描述及要求

课程名称	课程目标	主要内容	教学要求（体现课程要求）	支撑的培养规格
ERP 供应链管理	<p>素质目标：具有规范意识、合作意识和增强效率意识；培养良好的职业道德和敬业精神，能创造性地解决实际业财税融合问题。</p> <p><b>知识目标：</b>掌握 ERP 供应链管理流程的工作原理、采购管理、销售管理、库存管理、存货核算、应付款管理、应收款管理和总账共七个子系统的应用方法、关系和一般业务流程。</p> <p><b>能力目标：</b>具备能利用各种信息媒体获取新知识、新技术的能力；具备勤于思考的良好作风，具备合理制定工作计划（方案）的能力；具备分析问题、解决实际问题的能力；具备创造性思维能力和创新精神。</p>	<p>模块一：账套初始化设置</p> <p>模块二：公司采购管理</p> <p>模块三：公司销售管理</p> <p>模块四：公司库存、存货管理</p> <p>模块五：公司期末业务处理</p> <p>模块六：供应链综合实训</p>	<p><b>（1）课程思政：</b>以供应链岗位工作任务为主线，将爱国主义教育、爱岗敬业、吃苦耐劳、手脑并用、沟通能力、团队合作能力、工匠精神及规范意识、合作意识、增强效率意识贯穿课程始终。</p> <p><b>（2）教师要求：</b>具备会计知识和计算机相关知识，能熟练使用 ERP 供应链软件进行相关操作。具有会计或者会计学专业本科学历，有相关行业企业从业或者培训经历。</p> <p><b>（3）教学条件：</b>会计信息化实习实训室和校外实习实训基地，供应链软件。</p> <p><b>（4）教学方法：</b>情景设定法、操作演示法、案例教学法、试错教学法、练习法等。</p> <p><b>（5）考核评价：</b>构建科学的多元主体参与的多元课程评价体系，课程考核包括过程性评价占 55%，增值过程评价占 10%，结果性评价占 35%。</p> <p><b>（6）课程资源：</b> <a href="https://www.xueyinonline.com/detail/227435349">https://www.xueyinonline.com/detail/227435349</a></p>	<p>Q1</p> <p>Q2</p> <p>Q5</p> <p>Q6</p> <p>Q7</p> <p>K3</p> <p>K4</p> <p>K7</p> <p>A1</p> <p>A2</p> <p>A3</p> <p>A6</p>
审计基础与实务	<p>素质目标：培养审计程序执行过程中较强的逻辑思维能力，树立公正、客观、严谨的职业道德操守。</p> <p><b>知识目标：</b>掌握审计业务承接的基本要求与相关工作准备知识；掌握各审计循环模块的实质性程序与控制测试知识；掌握审计意见的要求与审计报告编制的知识。</p> <p><b>能力目标：</b>能够开展基本审计业务、执行审计程序、编制审计意见报告的能力。</p>	<p>模块一：执行审计程序前期工作</p> <p>模块二：各审计循环模块的控制测试与实质性程序</p> <p>模块三：审计终结与报告</p>	<p><b>（1）课程思政：</b>践行社会主义核心价值观，树立公正、客观、严谨的职业道德操守。</p> <p><b>（2）教师要求：</b>具备审计理论相关知识与较强的审计实务实践能力。</p> <p><b>（3）教学条件：</b>校内外实习实训基地。</p> <p><b>（4）教学方法：</b>利用多媒体教学平台，采用案例教学、情景教学模式。采用讲授法、课堂讨论法、练习法等教学方法。</p> <p><b>（5）考核评价：</b>构建科学的多元主体参与的多元课程评价体系，课程考核包括过程性评价占 55%，增值过程评价占 10%，结果性评价占 35%。</p>	<p>Q1</p> <p>Q2</p> <p>Q3</p> <p>Q5</p> <p>Q7</p> <p>K1</p> <p>K4</p> <p>A1</p> <p>A14</p>
企业财务管理	<p>素质目标：培养家国共担全局意识，具备用财务管理知识解决企</p>	<p>模块一：资金时间价值</p> <p>模块二：企业财务预算</p>	<p>课程思政：培养学生创新创业意识，将“家国共担，手脑并用”意识融入</p>	<p>Q1</p> <p>Q2</p>



	<p>业实际问题的能力。</p> <p><b>知识目标：</b>掌握企业财务管理所涉及的基本理论、基本方法和主要应用领域。</p> <p><b>能力目标：</b>能够进行企业投资决策、资金筹集、收益分配、营运资金管理、财务预算和财务控制等实务操作。</p>	<p>模块三：企业资金筹集</p> <p>模块四：企业投资管理</p> <p>模块五：企业利润分配管理</p>	<p>教学，培养学生遵纪守法等法治观念。</p> <p><b>(2) 教师要求：</b>掌握财务管理相关知识；有一定的企业财务管理实践经验，在教学过程中融入课程思政。</p> <p><b>(3) 教学条件：</b>理实一体化教室，学习通在线课程</p> <p><b>(4) 教学方法：</b>案例教学、探究教学、情景式教学等教学方法。</p> <p><b>(5) 考核评价：</b>构建科学的多元主体参与的多元课程评价体系，课程考核包括过程性评价占 55%，增值过程评价占 10%，结果性评价占 35%。</p>	<p>Q5</p> <p>K3</p> <p>K4</p> <p>A1</p> <p>A3</p> <p>A11</p>
财政金融基础	<p>素质目标：培养关心国家财经新闻事件的习惯；培养实事求是的学风和家国共担的大局意识和“家国共担，手脑并用”的家国情怀。</p> <p><b>知识目标：</b>理解和掌握财政职能、财政收入、财政支出、政府预算、金融职能、金融市场与金融工具、金融机构、货币供求与均衡、财政与货币政策的基本概念、知识、技能和主要应用领域。</p> <p><b>能力目标：</b>能够运用财政金融的基本理论初步分析财政政策、货币政策的变化对微观经济的影响；分析财政金融体制改革和经济形势变化对企业财务状况影响的能力。</p>	<p>模块一：财政基础</p> <p>模块二：金融基础</p> <p>模块三：财政政策与货币政策</p>	<p><b>(1) 课程思政：</b>培养学生实事求是的学风和创新精神，将“家国情怀、手脑并用”的校训融入教学，树立家国共担的大局意识。</p> <p><b>(2) 教师要求：</b>教师具有扎实的财政金融知识和运用能力，有财政金融相关从业经验或经济师资格证书的老师优先。</p> <p><b>(3) 教学条件：</b>理实一体化教室，学习通在线课程。</p> <p><b>(4) 教学方法：</b>采用项目教学、问题教学、案例教学等教学方法。</p> <p><b>(5) 考核评价：</b>构建科学的多元主体参与的多元课程评价体系，课程考核包括过程性评价占 55%，增值过程评价占 10%，结果性评价占 35%。</p> <p><b>(6) 课程资源：</b> <a href="https://mooc1.chaoxing.com/course/232863899.html">https://mooc1.chaoxing.com/course/232863899.html</a></p>	<p>Q1</p> <p>Q2</p> <p>Q5</p> <p>Q6</p> <p>K1</p> <p>K3</p> <p>A1</p> <p>A2</p> <p>A3</p> <p>A6</p>
财务制度设计	<p>素质目标：培养会计全盘全链条宏观思维能力，具备财务管理岗位的准则意识、法律意识、安全意识和诚信意识。</p> <p><b>知识目标：</b>掌握会计组织系统、会计核算系统、会计业务处理制度、会计信息化制度、内部稽核和会计监督制度的设计要点与内容。</p> <p><b>能力目标：</b>能够根据中小初创企业实际情况依法设置会计机构、配备会计从业人员、设计适用于企业的会计科目、会计凭证、会计账簿、会计报表和账务处理程序及对应的会计制度。</p>	<p>模块一：会计工作组织设计</p> <p>模块二：会计核算制度设计</p> <p>模块三：内部稽核和会计监督制度设计</p>	<p><b>(1) 课程思政：</b>践行社会主义核心价值观，树立公正、客观、严谨的职业道德操守</p> <p><b>(2) 教师要求：</b>具备丰富的会计理论知识，对《企业会计准则》和行业准则有丰富的运用经验。</p> <p><b>(3) 教学条件：</b>校内课堂及实训基地。</p> <p><b>(4) 教学方法：</b>利用多媒体教学平台，采用案例教学、情景教学模式。采用讲授法、课堂讨论法、模拟法等教学方法。</p> <p><b>(5) 考核评价：</b>构建科学的多元主体参与的多元课程评价体系，课程考核包括过程性评价占 55%，增值过程评价占 10%，结果性评价占 35%。</p>	<p>Q1</p> <p>Q2</p> <p>Q7</p> <p>K8</p> <p>A1</p> <p>A2</p> <p>A12</p>
弟子规与职业素养	<p>素质目标：培养终身受用的中国传统人文素养、美德和先进的职业素养理念，灵性修养，进而不断自我提升，逐步形成走向社会所需要的身心、行为习惯等综合人文素质和人文精神。</p> <p><b>知识目标：</b>了解弟子规的基本内容与会计职业素养的关系。</p> <p><b>能力目标：</b>能够践行尊重他人规</p>	<p>模块一：入则孝与敬业尊重</p> <p>模块二：出则悌与沟通合作</p> <p>模块三：谨、信与职业礼仪</p> <p>模块四：泛爱众、亲仁与情绪管理、压力管理</p> <p>模块五：余力学文与学习力</p>	<p><b>(1) 课程思政：</b>通过课程教学和实践，培养学生批判性的思维，对待传统能“去其糟粕，取其精华”，古为今用。通过课程教学和实践，使学生能以发展的眼光，创新的视角看待问题。通过课程教学和实践，使学生能拥有和谐的社会理想、诚信的社会主义核心价值观。</p> <p><b>(2) 教师要求：</b>有一定的国学功底；</p>	<p>Q1</p> <p>Q2</p> <p>Q3</p> <p>Q4</p> <p>K1</p> <p>A1</p> <p>A2</p> <p>A5</p>

	范；在学习实践过程中做到敬业、有责任心、注重细节、用阳光心态看待问题等；能够学会第一印象、表情、语言、服饰妆容、气质管理；能用时间管理和诚信管理技巧处理生活问题；能够情绪控制；能够用感恩心态看待他人和事物；能够用同理心看待问题和事物；能够具备工作方法能力；能具备自学能力；能用正向思维看待问题。		在教学过程中融入课程思政。 (3) <b>教学条件</b> ：理实一体化教室，学习通在线课程 (4) <b>教学方法</b> ：案例教学、项目教学、问题教学等教学方法。 (5) <b>考核评价</b> ：构建科学的多元主体参与的多元课程评价体系，课程考核包括过程性评价占 55%，增值过程评价占 10%，结果性评价占 35%。	
企业内部控制	素质目标：培养分析判断、独立思考和解决综合问题的职业素养，培养良好的职业道德和敬业精神，培养防范企业风险意识。 <b>知识目标</b> ：掌握内部控制基本规范。 <b>能力目标</b> ：能够熟练应用内部控制方法，按照既定的内部控制应用指引对企业实施监督	模块一：企业内部控制基本规范 模块二：企业内部控制应用指引 模块三：企业内部控制评价指引	(1) <b>课程思政</b> ：践行社会主义核心价值观，树立公正、客观、严谨的职业道德操守 (2) <b>教师要求</b> ：教师具备企业内部控制理论知识与较强的企业内部控制实务实践能力。 (3) <b>教学条件</b> ：多媒体教学平台。 (4) <b>教学方法</b> ：采用讲授法、课堂讨论法、练习法等教学方法。 (5) <b>考核评价</b> ：构建科学的多元主体参与的多元课程评价体系，课程考核包括过程性评价占 55%，增值过程评价占 10%，结果性评价占 35%。	Q1 Q2 Q7 K4 A1 A3 A12
企业经营沙盘模拟训练	素质目标：培养企业经营管理的全局观；培养风险与责任意识；全面提高双赢理念、团队精神、诚信观念等综合素质。 <b>知识目标</b> ：掌握企业整体战略、产品研发、生产、市场分析、销售、财务管理、绩效考核等多个方面知识的培养和运用，掌握企业经营管理的基本流程。 <b>能力目标</b> ：能够具备经营意识与规划能力、灵活决策的能力；培养沟通协作能力、组织领导技能。	模块一：平台规则认知 模块二：四人赛有初始标准规则运营模拟 模块三：四人无期初状态模拟运营 模块四：20 组模拟 PK	(1) <b>课程思政</b> ：践行社会主义核心价值观，树立公正、客观、严谨的职业道德操守 (2) <b>教师要求</b> ：要求教师有一定的赛训经验，参加过模拟企业经营大赛的组赛、指导老师为主。 (3) <b>教学条件</b> ：财务决策沙盘演练实训室与创业之星软件平台。 (4) <b>教学方法</b> ：利用实训室，采用案例教学、情景教学模式。采用讲授法、分组学习法、课堂讨论法、练习法等教学方法。 (5) <b>考核评价</b> ：构建科学的多元主体参与的多元课程评价体系，课程考核包括过程性评价占 55%，增值过程评价占 10%，结果性评价占 35%。	Q1 Q2 Q5 Q6 Q7 A1 A2 A3 A5 A13
资产评估	素质目标：培养公正、客观、严谨的职业道德操守，诚实守信，具有较强的风险意识。 <b>知识目标</b> ：理解和掌握资产评估基本原理、基本概念、基本原则、基本技术思路和方法。 <b>能力目标</b> ：能够运用资产评估的基本方法对机器设备、房地产、长期投资等资产做出价值评估。	模块一：资产评估的基本方法 模块二：机器设备评估 模块三：房地产评估 模块四：无形资产评估 模块五：流动资产评估 模块六：长期投资评估 模块七：企业价值评估	(1) <b>课程思政</b> ：具备公正、客观、严谨的职业道德操守，诚实守信，具有较强的风险意识。 (2) <b>教师要求</b> ：教师应掌握资产评估相关专业毕业，能在课程中融入思政元素。 (3) <b>教学条件</b> ：运用超星学习通、专一网、校内实训基地等。 (4) <b>教学方法</b> ：采用任务驱动，理论与实训相结合，综合运用讲授法、案例法、练习法等教学方法。 (5) <b>考核评价</b> ：构建科学的多元主体参与的多元课程评价体系，课程考核包括过程性评价占 55%，增值过程评价占 10%，结果性评价占 35%。	Q1 Q2 Q5 Q7 K4 A1 A14
个人投	素质目标：培养诚信、遵纪守法	模块一：个人投资与理财基	(1) <b>课程思政</b> ：通过理财方案的设	Q1

资与理财	<p>的品质；培养具有良好的思想道德品质、勤于思考、爱岗敬业的高素质。</p> <p><b>知识目标：</b>掌握个人投资与理财的基本理论知识；掌握投资产品的基本知识；了解投资方式的基本知识。</p> <p><b>能力目标：</b>能够运用个人投资与理财的专业知识，为个人和家庭制定基本理财规划的能力。</p>	<p>本理论知识</p> <p>模块二：投资产品基本知识</p> <p>模块三：外汇与黄金投资、金融衍生品投资</p> <p>模块四：保险理财规划</p> <p>模块五：房地产投资等投资方式的基本知识</p> <p>模块六：个人投资与理财方案设计</p>	<p>计，将“家国共担，手脑并用”的校训精神融入课堂。将社会主义核心价值观融入股票投资课堂，培养学生诚信、遵纪守法的品质。</p> <p><b>(2) 教师要求：</b>教师应掌握投资与理财相关的专业知识，具备丰富的教学经验或企业实践经验。</p> <p><b>(3) 教学条件：</b>运用超星学习通、专一网、校内校外实训基地等。</p> <p><b>(4) 教学方法：</b>采用任务驱动，理论与实训相结合，综合运用讲授法、案例法、练习法等教学方法。</p> <p><b>(5) 考核评价：</b>构建科学的多元主体参与的多元课程评价体系，课程考核包括过程性评价占 55%，增值过程评价占 10%，结果性评价占 35%。</p>	<p>Q2</p> <p>Q5</p> <p>Q7</p> <p>K3</p> <p>A3</p> <p>A14</p>
------	---	---	--	--

## 6、公共基础选修课程

包括思维与表达类、文化与社会类、艺术与审美类、科技与经济类、思政教育类课程，学生须修满 5 学分。公共基础选修课程描述及要求如表 7-11 所示：

表 7-11 公共基础选修课程描述及要求

课程名称	课程目标	主要内容	教学要求	支撑的培养规格
思维与表达类	<p><b>素质目标：</b>树立使用标准语言的信念，勇于表达，善于表达；形成良好的言语交际思维习惯；提高人际交往能力，在日常交流中树立自信。</p> <p><b>知识目标：</b>了解思维与表达的基本准则、重要作用；掌握即兴演讲、求职口才、社交语言等日常交流表达需要的基本技巧和方方法。</p> <p><b>能力目标：</b>具备解决日常表达过程中存在的实际问题，形成思辨性表达的能力；能够灵活地运用所学的技能 and 知识应对各类日常表达的场合。</p>	<p>模块一：演讲与口才</p> <p>模块二：朗诵</p> <p>模块三：逻辑与批判思维</p>	<p><b>(1) 课程思政：</b>以爱党、爱国、爱社会主义、爱人民、爱集体为主线，围绕政治认同、家国情怀、文化素养、道德修养等方面收集教学案例，在课程中融入中国特色社会主义和中国梦教育、社会主义核心价值观教育、中华优秀传统文化教育等。</p> <p><b>(2) 教师要求：</b>有强大的表达能力和思维逻辑；有专业的知识技能；有过硬的口才和演讲能力。</p> <p><b>(3) 教学条件：</b>多媒体教室。</p> <p><b>(4) 教学方法：</b>情境教学法、问答法、模仿法、讨论法、游戏法等</p> <p><b>(5) 考核评价：</b>随堂考核，边学边考。采取过程考核占 70%、理论考核占 30%的权重比形式进行课程考核与评价。</p>	<p>Q1</p> <p>Q2</p> <p>A2</p> <p>K2</p>

文化与 社会类	<p><b>素质目标：</b>培养文化素养的意识和自觉性，提高综合素质和人文精神；树立正确的人生观、价值观和世界观。</p> <p><b>知识目标：</b>掌握文学、法学、哲学等学科的基本知识、理论；了解人类文化发展的轨迹。</p> <p><b>能力目标：</b>通过学习古今中外优秀的文学作品、法学文化，提高综合素质，培养正确的社会观和分析问题的能力。</p>	<p>模块一：中国文化概论 模块二：文学素养 模块三：法学素养 模块四：兴趣体育</p>	<p>(1) <b>课程思政：</b>以文史哲修身铸魂，将中华优秀传统文化、社会主义核心价值观、社会主义法治理念融入课程教学，培养学生创新探索精神、加强学生思想道德教育、培养学生文化自信和文化认同。</p> <p>(2) <b>教师要求：</b>授课教师要接受过较为系统的专业知识的学习。</p> <p>(3) <b>教学条件：</b>多媒体教室。</p> <p>(4) <b>教学方法：</b>采用理论传授与实操指导相结合的教学模式，分组教学。</p> <p>(5) <b>考核评价：</b>随堂考核，边学边考。采取技能考核占70%、理论考核占30%的权重比形式进行课程考核与评价。</p>	Q1 Q2 Q4 K2
艺术与 审美类	<p><b>素质目标：</b>涵养知书达理的气质，凝练家国共担的情怀；提高艺术素养，使心灵不断厚实、情感不断丰富、情操不断升华。</p> <p><b>知识目标：</b>掌握不同艺术基本概念和不同艺术作品赏析的基本方法。掌握中国传统文化的基础知识，如茶文化、习茶礼仪、书写文化、剪纸艺术等知识。</p> <p><b>能力目标：</b>能够熟练运用六大茶类冲泡技巧、四大字体的书写方式和常用剪纸技法；了解不同艺术类别，提高分析与鉴赏能力；培养敏锐的感知力、丰富的想象力和审美的理解力。</p>	<p>专题一：茶艺与茶文化 专题二：剪纸 专题三：书法 专题四：普通话语言艺术 专题五：美学素养 专题六：音乐鉴赏 专题七：影视鉴赏</p>	<p>(1) <b>课程思政：</b>通过对多类型的艺术及审美形式的欣赏，提高学生修身养性和理性思维的能力，多角度讲解艺术形式的时代背景与社会功能，使学生形式正确的人生观和价值观。</p> <p>(2) <b>教师要求：</b>教师应具有丰富的艺术专业理论知识，具有较强的动手能力和较高的审美素养。</p> <p>(3) <b>教学条件：</b>多媒体教室。</p> <p>(4) <b>教学方法：</b>多媒体教学法、情境教学法、讲授法、游戏教学法等。</p> <p>(5) <b>考核评价：</b>随堂考核，边学边考。采取过程考核占70%、理论考核占30%的权重比形式进行课程考核与评价。</p>	Q1 Q2 Q4 K2
科技与 经济类	<p><b>素质目标：</b>形成互联网空间正确的责任伦理观和道德价值观，增强网络自律，有效避免网络失范行为，做到能自觉地践行网络伦理与社会责任，成为新时代高素质网民。</p> <p><b>知识目标：</b>充分认识互联网及其发展史，理解互联网在不同发展阶段的价值负荷、伦理道德意义和价值意义，进一步明确新时代高素质网民的要求和责任。</p> <p><b>能力目标：</b>能正确运用伦理分析工具，提高明辨是非的能力，正确掌握登录上网、网络参与和网络表达等技能。</p>	<p>模块一：网络伦理学概论 模块二：Web1.0及其伦理 模块三：Web2.0及其伦理 模块四：Web3.0及其伦理 模块五：其他网络失范行为伦理分析 模块六：计算机专业伦理</p>	<p>(1) <b>课程思政：</b>党的二十大精神、习近平网络空间治理相关论述等融入教学环节、教学内容；</p> <p>(2) <b>教师要求：</b>教师应具备硕士研究生学历和相关专业学习背景。</p> <p>(3) <b>教学条件：</b>多媒体教室</p> <p>(4) <b>教学方法：</b>理论与实践相结合、情境教学法。</p> <p>(5) <b>考核评价：</b>本课程综合考核采用实操考察方式，成绩评定为过程考核60%，综合考核40%。</p>	Q2 Q5 K1 A1

思政教育类	<p><b>素质目标：</b>提高红色文化素养和思想政治修养，激发爱党爱国热情和民族自豪感、自信心，继承和发扬党的优良传统和作风，从而增强社会主义信念，树立共产主义远大理想，做新时代雷锋式大学生。</p> <p><b>知识目标：</b>学习中国共产党领导中国革命与建设、改革的历史及其领导规律与自身建设的历史与理论，对中国共产党历史与理论有系统、宏观地认识和理解。进一步加强对雷锋精神的研学和实践培育。</p> <p><b>能力目标：</b>提升运用马克思主义的立场、观点和方法独立分析和解决问题的能力。提升学习、宣传雷锋精神的实践能力。</p>	<p>专题一：新民主主义革命时期的中国共产党历史</p> <p>专题二：社会主义革命和建设时期的中国共产党历史</p> <p>专题三：改革开放和社会主义现代化建设新时期的中国共产党历史</p> <p>专题四：中国特色社会主义新时代的中国共产党历史</p> <p>专题五：雷锋精神研学和实践</p>	<p><b>(1) 教师要求：</b>任课教师需为思政专业硕士研究生学历，能够及时深入了解党和国家政策、方针并做好阐释。</p> <p><b>(2) 教学方法：</b>讲授法、案例法、讨论法</p> <p><b>(3) 教学条件：</b>多媒体教室</p> <p><b>(4) 考核评价：</b>采取过程性考核50%+实践考核50%权重比的形式进行课程考核与评价。</p>	Q1 Q2 K2 A1
-------	---	--	--	----------------------

## 八、教学进程总体安排

### (一) 教学进程安排

教学进程安排如表 8-1 所示：

表 8-1 教学进程安排表

课程性质	课程序号	课程代码	课程名称	课程类型	考核类型	学分	学时分配			周学时安排 (周平均课时*周数或总课时)					
							合计	理论	实践	第一学年		第二学年		第三学年	
										第一学期 20周	第二学期 20周	第三学期 20周	第四学期 20周	第五学期 20周	第六学期 20周
公共基础必修课程	1	001001	军事理论	A	考查	2	36	36	0	4*9					
	2	001002	军事技能	C	考查	2	112	0	112	40*2 32*1					
	3	001003	思想道德与法治	B	考试	3	48	38	10	4*12					
	4	001004	习近平新时代中国特色社会主义思想概论	B	考试	3	48	38	10		6*8 (前)				
	5	001005	毛泽东思想和中国特色社会主义理论体系概论	B	考试	2	32	26	6		4*8 (后)				
	6	001006	形势与政策	B	考查	2	32	24	8	8*1	8*1	8*1	8*1		
	7	001007	劳动技能	C	考查	1	20	0	20		10*1	10*1			
	8	001008	大学体育	B	考查	7	108	2	106	2*15	2*15	24	24		
	9	001009	大学生就业指导	B	考查	2	32	12	20	2*4	2*4	2*4	2*4		
	10	001010	大学生心理健康	B	考试	2	32	20	12	2*8	2*8				
	11	001011	经济数学	B	考试	4	60	36	24	2*15	2*15				
	12	001012	大学英语	B	考试	8	128	106	22	4*13 (4*2)	4*15 (4*2)				
	13	001013	信息技术	B	考试	3	48	10	38	4*12					

	14	001014	创新创业基础与实践	B	考查	2	32	20	12		2*16					
	15	001015	诵读与写作	B	考查	2	32	16	16			2*16				
	16	001016	国家安全教育	B	考查	1	20	6	14	4*1	4*1	4*1	4*1	4*1		
	17	001017	专题教育（劳动、劳模、工匠精神）	B	考查	1	16	8	8	4*1	4*1	4*1	4*1			
小 计						47	836	398	438	404	290	90	48	4		
专业必修课程		1	621001	★会计基础	B	考试	5	76	36	40	4*14 20*1					
		2	621002	商务礼仪与职业形象	B	考查	2	30	10	20	2*15					
		3	621003	*企业管理基础	B	考查	2	30	10	20	2*15					
		4	621004	统计基础	B	考查	2	30	8	22			2*15			
		5	621005	*★经济法基础	B	考试	4	56	30	26		4*14				
		6	621006	★大数据技术应用基础	B	考查	3	40	10	30			4*10			
		7	621007	★财务机器人应用与开发	B	考查	2	32	10	22			4*8			
		8	621008	*市场营销基础	B	考查	2	30	10	20				2*15		
	小 计						22	324	124	200	136	56	102	30		
		9	621009	★*企业财务会计	B	考试	5	84	54	30		6*14				
		10	621010	★会计信息系统应用	B	考试	8	120	12	108		8*10	4*10			
		11	621011	★*智能化成本核算与管理	B	考试	4	56	20	36			4*14			
		12	621012	★*管理会计实务	B	考试	4	56	36	20			4*9 20*1			
		13	621013	★*智慧税费申报与管理	B	考试	4	56	20	36				4*14		
		14	621014	★财务大数据分析	B	考试	4	56	20	36				4*14		
	小 计						29	428	162	266		164	152	112		
		15	621015	智能出纳业务实训	B	考查	2	30	8	22	2*15					
		16	621016	智能财务共享服务实训	C	考查	1	20	0	20				20*1		
		17	621017	Excel 财务应用	C	考查	3	52	0	52				4*13		
		18	621018	财务会计岗位综合实训	C	考查	3	48	0	48				4*12		
		19	621019	认识实习	C	考查	1	20	0	20		20*1				
		20	621020	专业技能训练	C	考试	6	96	0	96						16*6 (前)
	21	621021	毕业设计（毕业项目综合训练）	C	考查	2	40	0	40						4*5 (前)	20
	22	621022	岗位实习	C	考查	24	480	0	480						20*5 (后)	20*19
小 计						42	786	8	778	30	20		120	216	400	
专业必修课程合计						93	1538	294	1244	166	240	254	262	216	400	
选修课程	公共基础	1	002001	思维与表达类	B	考查	1	20	10	10	开设《演讲与口才》《朗诵》《逻辑与批判思维》等课程，学生自由选修。					

选修课程	2	002002	文化与社会类	B	考查	1	20	10	10	开设《中国文化概论》《法律素养》《文学素养》《兴趣体育》《健康教育》等课程，学生至少选修1门。					
	3	002003	艺术与审美类	B	考查	1	20	10	10	开设《普通话语言艺术》《音乐鉴赏》《美学素养》《影视鉴赏》等课程，学生至少选修1门。					
				B	考查	1	20	10	10	开设《茶艺与茶文化》《剪纸》《书法》等课程，学生至少选修1门。					
	4	002004	科技与经济类	B	考查	1	20	10	10	开设《人工智能》《经济与社会》等课程，学生自由选修。					
	5	002005	思政教育类	B	考查	1	20	16	4	开设《党史》《新中国史》《改革开放史》和《社会主义发展史》学生至少在四史课程中选修1门。					
B				考查	1	20	16	4	开设《雷锋精神研学与实践》《网络伦理》等课程，学生自由选修。						
最少应修学分及课时						5	100	56	44						
专业选修(拓展)课程	1	622001	★审计基础与实务	B	考试	3	42	20	22			2*11 4*5			
	2	622002	ERP供应链管理	B	考查	3	44	8	36			4*11			
	3	622003	★企业财务管理	B	考试	3	42	20	22			2*11 4*5			
	4	622004	财政金融基础	B	考查	2	30	10	20			2*15			
	5	622005	财务制度设计	B	考查	2	30	10	20			2*15			
	6	622006	弟子规与职业素养	B	考查	2	30	10	20			2*15			
	7	622007	企业内部控制	B	考查	2	30	10	20			2*15			
	8	622008	企业经营沙盘模拟训练	B	考查	2	30	10	20			2*15			
	9	622009	资产评估	B	考查	2	30	10	20			2*15			
	10	622010	个人投资与理财	B	考查	2	30	10	20			2*15			
最少应修学分及课时						15	218	78	140			128	90		
选修课程合计						20	318	134	184	20	20	148	130		
总计						158	2692	826	1866	590	550	492	440	220	400

注：①电子与信息、装备制造、交通运输类专业课程总课时（含专业选修课）不超过1856，专业总课时不超过2792；财经商贸、教育与体育、文化艺术类专业课程总课时（含专业选修课）不超过1756，专业总课时不超过2692。16-18课时为1学分。标\*的专业基础课程为专业群共享课程。

②《应用高等数学》电子与信息、装备制造、交通运输类专业开设，《经济数学》财经商贸类专业开设，教育与体育、文化艺术类专业由二级学院根据专业发展情况自行决定是否开设数学课程。

③各专业开设《诵读与写作》，32课时，由文化传播与艺术设计学院负责课程建设和组织实施，软件学院、网络空间安全学院、文化传播与艺术学院第二学期开设，电子工程学院、经济管理学院、机电工程学院第三学期开设；开设《专题教育》（20课时，包括劳动精神、劳模教育、工匠精神教育），由各二级学院组织实施。

④各专业开设《创新创业基础与实践》，32课时，由就业招生处负责课程建设和组织实施，电子工程学院、经济管理学院和机电工程学院第二学期开设，软件学院、网络空间安全学院和文化传播与艺术学院第三学期开设。

⑤专业课程开设门数不超过26门（不含认识实习），合理开设专业选修课程和确定课时，选修课程课时（含公共基础选修课程）不能少于总课时的10%。实践性教学课时不少于总课时的50%。

⑥第五学期的课程安排中：《专业技能训练》课时不超过120课时，教学周数和周课时可根据专业实际情况进行分配，《专业技能训练》须排在前九周；岗位实习的时间由各二级学院根据各专业特点确定，学院不做统一要求。

⑦各专业开设思维与表达类、文化与社会类、艺术与审美类、科技与经济类、思政教育类公共基础选修课程，上述课程由开课部门负责管理与实施，开设在1-4学期，学生至少选修5学分。

⑧学期周数为20周（包括考试及机动周）。

⑨课程类型：纯理论课为A，理论+实践课为B，纯实践课为C。考核类型由各课程管理部门明确是考试或考查课程，专业课程模块中每学期考试课程要求至少有1-3门。

## （二）集中实践教学计划安排

集中实践教学计划安排如表8-2所示：

表 8-2 集中实践教学安排表

序号	主要实践环节	各学期安排（周数）						备注
		一	二	三	四	五	六	
1	军事技能	3						
2	劳动技能		1	1				
3	认识实习		1					假期
4	会计基础	1						
5	管理会计实务			1				
6	智能财务共享服务实训				1			
7	专业技能训练					6		
8	毕业设计					5	1	
9	岗位实习					5	19	
合 计		4	2	2	1	16	20	
总 计		45						

## （三）学时分配及周学时统计

学时分配统计如表8-3所示：

表 8-3 学时分配统计表



序号	课程性质		课程门数	教学课时			实践学时比例 (%)	占总学时比例 (%)	
				总学分	理论课	实践课			总学时
1	公共基础必修课程		17	47	398	438	836	52.4%	31.05%
2	专业必修课程	专业基础课	8	22	124	200	324	61.73%	12.04%
3		专业核心课	6	29	162	266	428	62.15%	15.90%
4		综合实训课	8	42	8	778	786	98.98%	29.20%
5	公共基础选修课程		5	5	56	44	100	44.00%	11.71%
6	专业选修(拓展)课程		10	15	78	140	218	64.22%	
总计			54	160	826	1866	2692	69.3%	100.00%

各学期周学时统计如表 8-4 所示:

表 8-4 各学期周学时统计表

课程性质 \ 学期 \ 学时		第一学期 (15周)	第二学期 (17周)	第三学期 (17周)	第四学期 (18周)	第五学期 (18周)	第六学期 (18周)	学时 总数
		课堂教学学时	公共基础必修课	240	264	48	16	
专业基础课	136		56	102	30			324
专业核心课			164	152	112			428
综合实训课	30				120	96		246
专业选修(拓展)课程				128	90			218
公共基础选修课	—		—	—	—	—	—	100
学时小计	406		484	430	368	96		1884
周学时	27		28	25	20	5		
非课堂教学学时		164	46	42	32	124	400	808
合计								2692

注: 1. 上表中的周数为课堂教学周数, 课堂教学周学时按课堂教学周数计算; “公共基础选修课”因排课学期的不确定性, 暂不分学期统计周课时。

2. 第一学期周课时不超过 30, 第二三学期周课时不超过 28, 第四五六学期周课时不超过 26; 劳动技能课时不计入周课时。

3. 上面中的非课堂教学学时目前统计的是公共课程的, 请各专业补充专业课程的非课堂教学学时, 再合计。

## 九、实施保障与质量管理

### （一）师资队伍

#### 1. 队伍结构——打造岗课赛证融通师资队伍

根据《湖南省高等职业学校机构编制标准》的要求，本专业需要建立一支热爱教学、具备高尚职业素养和道德水平的专任教师队伍。他们应具备出色的教学能力和经验，能够针对学生的实际情况和需求制定合理的教学计划和方案，并采用多种教学方法和手段帮助学生掌握会计专业知识和技能。此外，本专业的教师还需要具备良好的团队协作能力和沟通能力，以便与同事、学生、企业等各方面进行有效地沟通和协作。为了适应当前数智化财会的发展趋势，教师需要对数智化财会知识、财务大数据智能分析、Python 开发基础与财务实战、财务机器人应用与开发等领域有一定的了解。

梯队结构合理，其中师资应具有国家级教师 1 人或者湖南省会计领军人才 1 人以上，教授 2 人、副教授 5 人、高级会计师 2 人，海外留学教师 2 人。其中学生数与本专业专任教师数比例应达到 20:1，双师素质教师占专任教师比应达到 85%以上，具有 1+X 证书培训资格的老师占比 90%，老中青教师比为 2:5:3，硕士及以上学位占比应为 90%，高、中、初级职称占比为 3:6:1，80%以上的教师具有参加或者指导学生省级以上职业技能竞赛的能力。大数据与会计专业的师资结构具有丰富的教学经验和实践工作经历，具备 1+X 职业技能等级证书培训资格，能够参加或者指导职业技能竞赛。这样一支岗课赛证融通的教师队伍，可以为学生提供专业、实用的教学指导，为教学提供了坚实的保障。

#### 2. 专任教师——岗课赛证能力引领“三教”改革

大数据与会计专业专任教师应都有理想信念、有道德情操、有扎实学识、有仁爱之心；90%以上教师具有高校教师资格证、本专业领域相关中级及以上职业资格证书、2个以上1+X培训资格证书；具有会计学、财务管理等相关专业本科及以上学历；具有扎实的本专业相关理论功底和实践能力，了解本专业前沿发展动态，具有大数据思维，会运用大数据解决财务问题；具有较强的信息化教学能力，参加省级及以上教学能力竞赛和指导学生职业能力竞赛，并荣获省级一等奖以上荣誉；每3年累计不少于6个月的企业实践经历。专任教师能够将岗位职业能力需求、竞赛标准、证书标准与专业人才培养目标相结合，通过整

合教学资源，实施以真实工作任务或社会产品为载体的教学方法，实现“做中学、学中做、做中教”的理实一体化教学目标，从而引领“三教改革”。

### 3. 专业带头人——岗课赛证的领头人

专业带头人具有良好的师德师风，荣获市级以上奖励，具有高级专业技术职称的“双师型”教师，年龄50周岁以下；具有较强的组织协调能力、团队意识和改革创新精神，能够准确把握国内外会计行业、专业发展，能广泛联系行业企业，了解行业企业对本专业人才的需求实际，能够组织制定大数据与会计专业教学标准、人才培养方案和核心课程标准，能够参与1+X职业技能等级证书标准制定；能够统筹规划本专业的教师和学生职业技能竞赛；能够承担会计专业课程的教学任务，并能够根据市场需求和行业动态，开发适合学生的课程和教材；具备扎实的专业知识和技能、教学和课程开发能力、竞赛和实战经验以及职业资格证书认证能力，具有突出的岗课赛证能力。

### 4. 兼职教师——岗课赛证的催化剂

主要从会计专业领域相关行业企业聘任，优先聘用行业技术技能大师，具备良好的思想政治素质、会计职业道德和工匠精神，具备丰富的实践经验和专业背景，能够将行业最新的发展趋势和实际案例融入教学中，帮助学生更好地理解和掌握大数据与会计相关的知识和技能，具备岗课赛证的能力。能承担《企业财务会计》《智能化成本核算与管理》《智慧税费申报与管理》《财务大数据分析》《审计基础与实务》《财务机器人应用与开发》等专业课程教学、实习实训指导和学生职业发展规划指导等教学任务。

## （二）教学设施

主要包括能够满足正常的课程教学、实习实训所需的专业教室、实训室和实训基地。

### 1. 专业教室基本条件

一般配备黑（白）板、多媒体计算机、投影设备、音响设备，互联网接入或WiFi环境，并具有网络安全防护措施。安装应急照明装置并保持良好状态，符合紧急疏散要求、标志明显、保持逃生通道畅通无阻。具备完善的软件平台，包括大数据分析、数据挖掘、数据可视化等工具，金税财务应用等证书训练和考核平台以及业财税融合大数据应用等平台，以及会计专业所需的各类软件，如财

务软件、审计软件等。

## 2. 校内实训基本要求

校内实践教学条件应包括配套财务、大数据分析、数据挖掘、数据可视化等工具以及实验设备和器材、安全措施和设备、会计专业图书资料、比赛设施和设备以及证书考试培训资源和设备等方面，以支持实践教学、案例分析、比赛和证书考试培训等教学活动，帮助学员更好地掌握会计专业知识和技能，提高综合素质和应用能力。校内实训基本要求如表 9-1 所示：

表 9-1 校内实习实训基地（室）配置与要求

序号	实验实训基地（室）名称	功能（实训实习项目）	面积、设备名称及台套数要求	容量（一次性容纳人数）	支撑课程
1	智能财税实习实训室	1. 智能财会平台应用实训； 2. 智能化税务平台应用实训； 3. 智能成本核算与管理实训； 4. 财务机器人实训； 5. 智能财税职业技能证书训练。	90 平方/台式电脑（安装教学管理系统以及相关会计智能仿真软件）、投影设备和音响设备以及相关实训用资料和工具	50	智能出纳业务实训 智能财务共享服务实训 智能化成本核算与管理 智慧税费申报与管理
2	会计信息化实习实训室	1. 会计信息系统应用，包括总账、薪资、固定资产和应收应付 2. 采购、销售、库存与存货等购销存信息化	90 平方/台式电脑（安装教学管理系统以及用友、金蝶等软件）、投影设备和音响设备以及相关实训用资料和工具	50	会计信息系统应用 ERP 供应链管理
3	BDA 大数据实训室	1. 财务会计和管理会计综合实训 2. 进行财务大数据分析	120 平方/台式电脑（安装教学管理系统以及 BDA 大数据实训软件）、投影设备和音响设备以及相关实训用资料和工具	50	财务会计岗位综合实训 管理会计实务
4	会计基本技能实训室	点钞捆钞、凭证整理与装订、小键盘录入、会计书写、办公软件应用等会计基本技能实训	90 平方/台式电脑（安装教学管理系统）、投影设备和音响设备、速录软件、点钞设备、凭证装订机；练功券、书写纸以及相关实训用资料和工具	50	会计基础 统计基础 认识实习
5	财务决策沙盘演练实训室	通过模拟企业的不同部门和岗位，学员可以了解企业运营的各个环节，如市场营销、生产管理、财务管理等	90 平方/台式电脑（安装教学管理系统以及相关 ERP 和沙盘实训软件）、投影设备和音响设备以及相关实训用资料和工具	50	企业经营沙盘模拟训练 市场营销基础 企业财务管理
6	财务大数据可视化实验室	利用大数据技术，对海量的财务数据进行处理和分析，包括数据清洗、数据挖掘、机器学习等，以发现数据中的规律和趋势，为企业的财务决策提供支持。	90 平方/台式电脑（安装教学管理系统以及相关大数据可视化软件和机器人软件）、投影设备和音响设备以及相关实训用资料和工具	50	财务大数据分析 财务机器人应用与开发

## 3. 校外实习实训基地基本要求

校外实践教学条件需要校方与各类企业、会计师事务所和其他单位合作，为学生开展认识实习、专业实习、岗位实习、职业竞赛提供业务指导和实习岗位。健全校企合作管理体制、管理制度和合作机制，严审合作企业资质，建立准入和退出机制，签订合作协议，对合作的目标任务、内容形式、合作期限、权利义务、合作终止及违约责任等事项提出明确、具体的要求。未签订合作协议，不得开展校企合作。目前具有符合上述要求、稳定的校外实习实训基地，能够提供开展会计基础、财务会计岗位综合实训、财务机器人应用与开发、智能化成本核算与管理、智慧税费申报与管理、会计信息系统应用、ERP 供应链管理、智能财务共享服务、企业经营沙盘等实训活动，实训设施齐备，实训岗位、实训指导教师确定，实训管理及实施规章制度齐全。能提供出纳、会计核算、财务管理、发展岗位、税务管理、大数据财务分析、审计、财富管理等相关实习岗位，**能涵盖当前大数据与会计专业（产业）发展的主流业务和新技术**，可接纳一定规模的学生实习；能够配备相应数量指导教师对学生实习进行指导和管理；有保证实习生日常工作、学习、生活的规章制度，有安全、保险保障。校外实习实训基地要求如表 9-2 所示：

表 9-2 校外实习实训基地配置与要求

序号	基地名称	主要实训项目（功能）	容量 （一次性容纳 人数）	支撑课程
1	金税财务应用实训基地	税务申报、筹划与风控 智能化成本核算与管理	50	智能化成本核算与管理 智慧税费申报与管理
2	云账房网络科技有限公司实训基地	会计日常业务处理 财务机器人应用	50	会计基础 财务会计岗位综合实训 财务机器人应用与开发
3	湖南中德安普大数据网络科技有限公司实训基地	财务机器人应用 大数据财务分析岗位实训	50	财务机器人应用与开发 财务大数据分析 管理会计实务
4	用友新道科技股份有限公司实训基地	财务机器人应用与开发实训 会计信息系统应用实训 供应链管理	50	财务机器人应用与开发 会计信息系统应用 ERP 供应链管理
5	湖南一喜科技服务有限公司	财务机器人应用与开发实训 智能财务共享实训	50	财务机器人应用与开发 智能财务共享服务实训
6	长沙鑫润财税顾问有限公司	会计日常业务和报税业务 成本核算与管理	50	会计基础 财务会计岗位综合实训 智慧税费申报与管理 智能出纳业务实训

#### 4. 支持信息化教学方面的基本要求

本专业利用大数据与会计数字化教学资源库、大数据与会计文献资料、常见问题解答等的会计信息化条件。引导鼓励教师灵活运用各种信息化手段和工具，如网络教学平台、多媒体教学资源、在线课程等，为学生提供更加生动、形象、直观的学习体验；具备一定的数据分析能力，能够利用大数据技术对财务数据进行挖掘和分析；具备信息化教学意识和能力，掌握大数据分析技术，注重实践性和应用性，关注行业发展趋势，同时将岗课赛证相结合，以提高学生的综合素质和应用能力，从而提升教学效果。

### （三）教学资源

以大赛平台和X考证平台为基础，建设基于大赛项目和X证书的学习资源。主要包括能够满足学生专业学习、教师专业教学研究和教学实施需要的教材、图书及数字资源等。

#### 1. 教材选用基本要求

按照国家规定选用优质教材，原则上专业核心课程选用职业教育国家规划教材，所有教材要求近5年的，禁止不合格的教材进入课堂。建立由专业教师、行业专家和教研人员等参与的教材选用机构，完善教材选用制度，经过规范程序择优选用教材。鼓励教师根据教学实际需要，及时吸纳新技术、新知识，与1+X证书和职业技能大赛的服务企业等合作开发新型合页式、工作手册式教材的岗课赛证融通教材。本专业围绕岗课赛证，积极参与教材编写。自编教材入选湖南省优秀教材1本以上，职业教育国家规划教材1本以上。

#### 2. 图书文献配备基本要求

图书文献配备能满足人才培养、专业建设、教科研等工作的需要，方便师生查询、借阅。专业类图书文献包括：有关大数据与会计专业理论、新技术、新方法、新思维以及实务操作类图书和文献，对本专业岗课赛证融通方面的教材图书文献要有所倾斜，完全满足专业教学与学习的需要，为岗课赛证融通提供基础支撑。

#### 3. 数字资源配备基本要求

本专业应及时更新专业教学资源库，内容包括教学设计文件、电子教材、教学课件、典型案例、政策法规、音视频文件、课程习题与试题库、职业资格考试信息和资源、职业技能等级考试信息和资源、职业技能竞赛信息和资源等。种

类丰富、形式多样、使用便捷、动态更新、满足教学。配备与大数据与会计专业教学相关的电子图书资料、电子杂志等学习辅助性资源,建立校园网络信息系统,保证教师与学生可以通过校园网络及时获取上述各项教学资源,并可通过网络及实训软件开展备课、学习、实训等活动。数字资源配备要求如表 9-3 所示:

表 9-3 数字资源配备要求

资源类型	资源名称	资源网址
湖南省级精品在线开放课程	市场营销基础	<a href="https://www.xueyinonline.com/detail/227897050">https://www.xueyinonline.com/detail/227897050</a>
湖南省级精品在线开放课程	管理会计实务	<a href="https://xueyinonline.com/detail/235382737">https://xueyinonline.com/detail/235382737</a>
长沙市精品网络共享课程	会计信息系统应用	<a href="https://xueyinonline.com/detail/232856537">https://xueyinonline.com/detail/232856537</a>
校级精品在线开放课程	会计基础	<a href="https://mooc1.chaoxing.com/course/214915733.html">https://mooc1.chaoxing.com/course/214915733.html</a>
校级精品在线开放课程	财政金融基础	<a href="https://mooc1.chaoxing.com/course/232863899.html">https://mooc1.chaoxing.com/course/232863899.html</a>
校级精品在线开放课程	智能化成本核算与管理	<a href="https://www.xueyinonline.com/detail/215934861">https://www.xueyinonline.com/detail/215934861</a>
校级精品在线开放课程	ERP供应链管理	<a href="https://www.xueyinonline.com/detail/227435349">https://www.xueyinonline.com/detail/227435349</a>
校级精品在线开放课程	智慧税费申报与管理	<a href="https://www.xueyinonline.com/detail/241201100">https://www.xueyinonline.com/detail/241201100</a>
校级精品在线开放课程	企业财务会计	<a href="https://www.xueyinonline.com/detail/232874809">https://www.xueyinonline.com/detail/232874809</a>
学习通在线课程	统计基础	<a href="http://mooc1.chaoxing.com/course/227539455.html">http://mooc1.chaoxing.com/course/227539455.html</a>
学习通在线课程	智能财务共享服务实训	<a href="https://mooc1.chaoxing.com/course/233701583.html">https://mooc1.chaoxing.com/course/233701583.html</a>
学习通在线课程	财务大数据分析	<a href="http://mooc1.chaoxing.com/course/232894612.html">http://mooc1.chaoxing.com/course/232894612.html</a>
学习通在线课程	Excel财务应用	<a href="https://mooc1.chaoxing.com/course/200981134.html">https://mooc1.chaoxing.com/course/200981134.html</a>
学习通在线课程	专业技能训练	<a href="https://mooc1.chaoxing.com/course/201791127.html">https://mooc1.chaoxing.com/course/201791127.html</a>
学习通在线课程	经济法基础	<a href="https://mooc1.chaoxing.com/course/204596792.html">https://mooc1.chaoxing.com/course/204596792.html</a>
学习通在线课程	毕业设计(毕业项目综合训练)	<a href="https://mooc1-1.chaoxing.com/course/204973809.html">https://mooc1-1.chaoxing.com/course/204973809.html</a>
学习通在线课程	商务礼仪与职业形象	<a href="http://mooc1.chaoxing.com/course/208814749.html">http://mooc1.chaoxing.com/course/208814749.html</a>

## （四）教学方法

1. 本专业采用理实一体化教室、多媒体教学等多种教学形式，教学过程中使用的教学方法主要有：课堂讲授法、案例教学法、项目教学法、分组讨论法、任务驱动法等。把立德树人融入思想道德教育、文化知识教育、技术技能培养、劳动教育、社会实践教育、创新创业教育各环节；将专业精神、职业技能、工匠精神融入人才培养全过程。

2. 本专业坚持以学生为中心，引导学生积极参与课堂教学，主动思考、主动学习和训练，重视课堂实践，以项目导向、任务驱动、案例探究等教学法为主线，通过项目实践、任务实施、案例讨论和分析等环节，提高学生运用专业知识解决实际问题的能力。

3. 本专业积极推行“考证实训平台+大赛平台”的“线上+线下”混合式教学方法，结合初级会计师、金税财务应用、业财税融合成本管控、业财税融合大数据投融资分析等1+X证书和业财税融合大数据应用职业技能竞赛、会计实务职业技能竞赛、业财税融合大数据审计职业技能竞赛平台，在教育教学中，灵活运用大数据、人工智能、虚拟现实等现代信息新技术，依托学习通在线课程、云上实习、大数据与会计实训资源等教学平台开展信息化教学，将传统教学和多媒体教学相结合，积极运用在线开放课程和教学资源库等在线资源，依据课程特点实施教学做一体、分层教学、翻转课堂、虚拟仿真等为主要特色的课堂教学，创新基于网络的课程教学方法，积极开展“线上+线下”混合式教学，丰富课堂教学实践形式，提升课堂教学质量。

## （五）学习评价

### 1. 健全综合评价体系，采取多样化的考核方式

严格落实大数据与会计专业的培养目标和培养规格要求，根据专业特点，改进结果评价，强化过程评价，探索增值评价，健全综合评价，体现评价标准、评价主体、评价方式、评价过程的多元化。突出多元主体参与的多元考核评价方式，如有学生、任课教师、辅导员、校外指导教师等共同参与的仿真模拟、理论测试、岗位实习操作、职业技能大赛、职业资格鉴定等评价、评定方式。有条件的课程，可与社会性评价相结合；对学生的学业考核评价内容兼顾认知、技能、情感等方面，进行整体性、过程性和情境性评价；评价标准体现过程性评价和终结性评价



相结合，能力评价和素养评价相结合，理论考核和操作考核相结合，试卷考核和项目作品考核相结合等；**依托线上平台和软件工具，运用大数据、人工智能等现代信息技术，开展教与学行为分析**，积极推行无人监考诚信考试和无纸化考试，加强对教学过程的质量监控，改革教学评价的标准和方法。具体考核方面如下：

评价学生对于会计理论、实践以及大数据技术的掌握程度，可以通过考试、作业、课堂表现等方式进行评估。

评价学生的会计实务操作能力和大数据分析能力，可以通过实习报告、案例分析、项目成果等方式进行评估。

评价学生的沟通能力、团队合作能力、解决问题的能力等，可以通过小组讨论、团队项目等方式进行评估。

评价学生的学习态度和学习习惯，可以通过课堂表现、作业完成情况、课堂参与度等方式进行评估。

评价学生的职业素养，包括责任心、诚信度、工作态度等，可以通过实习单位的反馈、职业道德测试等方式进行评估。

## 2. 建立学习成果学分认定、转换制度

**积极推进学习成果认定与转换、岗课赛证融通，学生取得与专业（或岗位）必备能力相关的行业企业认可度高的有关职业资格证书或技能等级证书，或参加省级及以上的专业技能竞赛获奖**，由学生本人提出申请，经过学校认定可积累并转换人才培养方案内的课程及学分。学习成果学分认定转换如表 9-4 所示：

表 9-4 学习成果学分认定转换一览表

项目名称	对应课程	可兑换学分	佐证材料
服役经历	大学体育	10	部队服役证明
	军事理论		
	军事技能		
计算机等级考试二级及以上	信息技术	3	等级证书
全国高等学校英语应用能力 A 级	大学英语	8	等级证书
市级及以上大学生互联网+、挑战杯、黄炎培 等创新创业大赛	创新创业基础与实践	2	获奖证书

会计软件应用（用友 ERP-M8. 11）职业资格证书	会计信息系统应用	8	资格证书
初级会计师职业资格证书	会计基础	5	等级证书
智能财税职业技能等级证书	智慧税费申报与管理	4	等级证书
业财税融合成本管控职业技能等级证书	智能化成本核算与管理	4	等级证书
业财税融合大数据投融资分析职业技能等级证书	财务大数据分析	4	等级证书
业财税融合大数据应用职业技能竞赛	企业财务会计	5	获奖证书
会计实务职业技能竞赛	管理会计实务	4	获奖证书
业财税融合大数据审计职业技能竞赛	审计基础与实务	3	获奖证书

## （六）质量管理

1. 建立和完善学校、专业、课程、教师和学生 5 个层面的质量保障运行、评价制度，建立学校—教务处—二级院部—（专业）课程四级质量保证组织，融入 8 字螺旋，层层递进，深入推进质量诊改常态化运行；健全专业教学质量监控管理制度，完善课堂教学、教学评价、实习实训、毕业设计以及专业调研、人才培养方案更新、资源建设等方面质量标准建设，通过教学实施、过程监控、质量评价和持续改进，达成人才培养规格。

2. 完善教学管理机制，加强日常教学组织运行与管理，定期开展课程建设水平和教学质量诊断与改进，建立健全巡课、听课、评教、评学等制度，建立与企业联动的实践教学环节督导制度，严明教学纪律，强化教学组织功能，定期开展公开课、示范课等教研活动。专任课教师每学期听课、评课至少 4 次，专业带头人每学期听课、评课至少 6 次；每学期应保证不少于 20% 教师开展公开课、示范课教学活动；新教师必须实行老带新一对一指导 1 年；教师若发生教学事故，不得参与当年评优评先，年度考核不高于合格等次。

3. 按照专业所面向的行业规范化要求，对照相应职业标准，依据专业课程标准，针对学校专业教学特点，制定具体的专业知识与技能评价细则。鼓励教师参与 1+X 职业技能、职业资格证书的考取。目前教研室专职教师都已经获得金税财务应用职业技能证书、业财税融合成本管控职业技能证书、业财税融合大数据投融资分析职业技能证书的培训教师资格。成立业财税融合大数据应用职业技

能、会计实务职业技能、业财税融合大数据审计职业技能竞赛小组，指导学生职业技能竞赛。

引导学生参加各类专业技能等级证（1+X 职业技能、职业资格）考试，鼓励学生积极参加社会实践与专业技能的各种比赛。近三年，400 多人参加金税财务应用职业技能证书、业财税融合成本管控职业技能证书、业财税融合大数据投融资分析职业技能证书试点考试，考试通过率 98%以上。建立毕业生跟踪反馈机制及社会评价机制，并对生源情况、在校学业水平、毕业生就业情况等进行分析，定期评价人才培养质量和培养目标达成情况。

4. 专业教研组织充分利用评价分析结果有效改进专业教学，持续提高人才培养质量。

## 十、毕业要求

1. 所修课程的成绩全部合格，修满 160 学分。
2. 鼓励获得以下 5 个职业资格证书（职业技能等级证书）中的一个
  - 会计软件应用（用友 ERP-M8.11）职业资格证书
  - 初级会计师职业资格证书
  - 智能财税职业技能等级证书
  - 业财税融合成本管控职业技能等级证书
  - 业财税融合大数据投融资分析职业技能等级证书
3. 参加全国高等学校英语应用能力考试（A 级）并达到学校规定成绩要求。
4. 毕业设计答辩合格。
5. 大数据与会计专业技能测试合格。

## 十一、附录

1. 人才培养方案编制说明
2. 人才培养方案论证书
3. 人才培养方案调整审批表

## 附件 1:

### 湖南信息职业技术学院经济管理学院 2024 级

#### 大数据与会计专业人才培养方案编制说明

本专业人才培养方案适用于三年全日制高职专业，由湖南信息职业技术学院经济管理学院大数据与会计专业教研室制定，并经过经济管理学院专业建设指导委员会论证、学院批准在 2024 级大数据与会计专业实施。

#### 主要编制人

姓名	职称/职务	二级学院或单位名称
陈东升	副教授/专业带头人	经济管理学院
张冬梅	讲师/教研室副主任	经济管理学院
沈北平	总会计师	泰格林纸股份有限公司
修订时间		2024 年 6 月 16 日

#### 审 定

姓名	职称/职务	二级学院或单位名称
王翊覃	教授/经济管理学院院长	湖南信息职业技术学院 经济管理学院
张四平	副教授/经济管理学院副 院长	湖南信息职业技术学院 经济管理学院
审定时间		2024 年 6 月 23 日

**注:** 如企业方人员参与编制或审定请在“二级学院或工作单位名称”栏填写企业名称；此表与人才培养方案一并装订。

## 附件 2:

### 湖南信息职业技术学院经济管理学院 2024 级

### 大数据与会计 人才培养方案论证书

论证专家（专业建设指导委员会成员）				
序号	姓名	职称/职务	工作单位	签名
1	王翊覃	教授/二级学院院长	湖南信息职业技术学院	王翊覃
2	刘芳	总经理	湖南星火丰城科技发展有限公司	刘芳
3	沈北平	总会计师	泰格林纸股份有限公司	沈北平
4	刘翠萍	副教授/二级学院副院长	长沙商贸旅游职业技术学院	刘翠萍
5	张四平	副教授	湖南信息职业技术学院	张四平
6	喻红艳	副教授	湖南信息职业技术学院	喻红艳
7	廖喜凤	副教授	湖南信息职业技术学院	廖喜凤
8	陈东升	副教授	湖南信息职业技术学院	陈东升
9	李志长	副教授	湖南信息职业技术学院	李志长
10	路漫漫	讲师	湖南信息职业技术学院	路漫漫
论证意见				
<p>专业建设指导委员会一致认为：2024 级大数据与会计专业人才培养方案在充公调研和分析基础上进行了修订，总体设计符合（国发〔2019〕4 号）、《教育部关于职业院校专业人才培养方案制订与实施工作的指导意见》文件精神，突出高职会计教育特色，定位明确、清晰；专业人才培养目标定位准确，培养规格科学，体现会计行业市场对专业人才的需求；课程体系构建合理，与核心岗位群能有序衔接，并合理融入与专业相关比赛评价标准和职业技能等级证书、职业资格证书等考评内容，教学进行安排合理，能很好地支撑专业人才培养目标，在教学资源、教学条件等方面考虑周全，能够很好满足专业日常教学需求。</p> <p>专家论证组组长签字：王翊覃</p> <p>2024 年 7 月 10 日</p>				

注：各二级学院组织专业建设指导委员会评审，由论证专家签署意见并手写签名；此表扫描后与人才培养方案一并装订。

### 附件 3:

#### 湖南信息职业技术学院 2024 级专业人才培养方案调整申请表

专业名称			所在学院		
调整类型	增加/删减课程	开课学期调整	课程学时调整	课程名称变动	课程考核类型调整
调整方案与调整原因	原方案				
	新方案				
	调整原因				
	专业带头人:		日期:		
二级学院意见	负责人: 日期:				
教务处意见	负责人: 日期:				
院领导意见	负责人: 日期:				

**注: 1.**人才培养方案必须保持相对稳定,确需调整和变更时,须在开课前一个学期填报此表,由二级学院院长签字,报教务处审核,经主管院领导批准后执行。

**2.**课程增加或课时/学分的变更,须附上新的课程标准。